

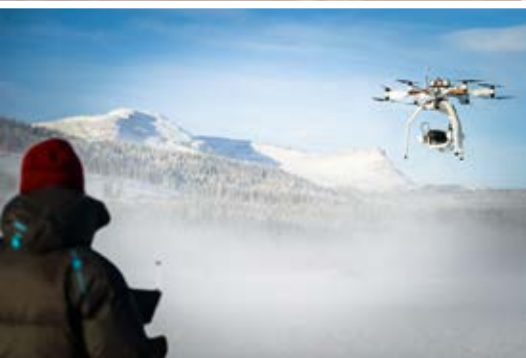

# INBJUDAN TILL TECKNING AV AKTIER I INTUITIVE AERIAL AB (PUBL)

JANUARI 2016



## Definitioner

### ”Intuitive Aerial” eller ”Bolaget”

Med ”Intuitive Aerial” eller ”Bolaget” avses Intuitive Aerial AB (publ), organisationsnummer 556819-1984, med säte i Linköping.

### ”Memorandumet”

Med ”Memorandumet” avses föreliggande dokument, inklusive de handlingar som är införlivade genom hänvisning.

### ”Emissionen”

Med ”Emissionen” avses den företrädesemission i Intuitive Aerial som inbjuds till i detta Memorandum.

### ”Överteckningsemissionen”

Med ”Överteckningsemissionen” avses den riktade nyemission till allmänheten som inbjuds till i detta Memorandum.

### ”Erbjudandet”

Emissionen och Överteckningsemissionen bildar tillsammans ”Erbjudandet”.

### ”First North”

Med ”First North” avses NASDAQ Stockholm First North.

### ”Euroclear”

Med ”Euroclear” avses Euroclear Sweden AB, tidigare VPC, organisationsnummer 556112-8074.

### ”Aktieinvest”

Med ”Aktieinvest” avses Aktieinvest FK AB, organisationsnummer 556072-2596.

*Se ordlista längst bak i Memorandumet för ytterligare definitioner och förklaringar.*

## Handlingar införlivade genom hänvisning

Detta Memorandum består av, utöver föreliggande dokument, följande handlingar som härmed införlivas genom hänvisning:

- » Bolagets årsredovisningar för åren 2014, 2013 och 2012. Årsredovisningarna har reviderats av bolagets revisor.
- » Bolagets delårsrapport för perioden 1 januari – 30 juni 2015. Delårsrapporten har inte granskats eller reviderats av Bolagets revisor.

Föreliggande Memorandum och samtliga handlingar som införlivas genom hänvisning enligt ovan finns tillgängliga i pappersform för inspektion på Bolagets adress (se uppgift längst bak i Memorandumet) samt i elektronisk form på Bolagets hemsida, www.intuitiveaerial.com.

## VIKTIG INFORMATION TILL INVESTERARE

Detta Memorandum har inte granskats och godkänts av Finansinspektionen. Memorandumet är undantaget från prospektskyldighet enligt lagen ”Lag (1991:980) om handel med finansiella instrument – Undantag från prospektskyldighet avseende Erbjudande till allmänheten”. Grunden för undantaget är att det sammanlagda värdet av erbjudanden för Intuitive Aerial av finansiella instrument uppgår till högst 2,5 miljoner euro under den senaste tolv månadersperioden.

Erbjudandet riktar sig inte till sådana personer vars deltagande kräver prospekt, registreringsåtgärder eller andra åtgärder än de som följer av svensk rätt. Memorandumet, anmälningssedeln och andra till Erbjudandet hänförliga handlingar får inte distribueras i något land där sådan distribution eller sådant erbjudande kräver åtgärder som anges i föregående mening eller där det skulle strida mot regler i sådant land. Inga överlåtbara värdepapper relaterade till Erbjudandet (teckningsrätter, interimssaktier (BTA) samt de nya aktierna) har registrerats eller kommer att registreras enligt United States Securities Act från 1933 i gällande lydelse, eller enligt tillämplig lag i bland annat Kanada, Australien, Japan, Nya Zeeland eller Sydafrika och får därför inte erbjudas, överlåtas eller försäjljas, direkt eller indirekt, i dessa länder med flera. Åtgärder i strid med dessa restriktioner kan vara brott mot tillämplig värdepapperslagstiftning. Det åligger envar att iakttä sådana begränsningar enligt lagar och regler utanför Sverige. Anmälan om teckning av aktier i strid med ovanstående kan komma att anses vara ogiltig.

Innehållet i Memorandumet är baserat på information som tillhandahållits av Bolaget. Styrelsen i Bolaget är ansvarig för innehållet i Memorandumet. Information om styrelsen återfinns i avsnittet ”Styrelse, ledande befattningshavare och revisorer”. Förutom när så uttryckligen anges har ingen information i Memorandumet granskats eller reviderats av Bolagets revisor. De siffror som redovisas i detta Memorandum har i vissa fall avrundats och därför summerar inte nödvändigtvis alltid tabeller exakt.

För Erbjudandet och detta Memorandum gäller svensk rätt. Tvist med anledning av innehållet i detta Memorandum eller därmed sammanhängande rättsförhållanden ska avgöras enligt svensk lag och av svensk domstol exklusivt.

## Information från tredje part och marknadsinformation

Memorandumet innehåller historisk marknadsinformation och branschprognoser, däribland information avseende storleken på marknader där Intuitive Aerial är verksam. Informationen har, såvitt inte annat anges, sammanställts av Intuitive Aerial baserad på information från en rad olika utomstående källor.

Informationen från tredje part har återgivits korrekt och inga uppgifter i informationen har utelämnats på ett sätt som skulle göra informationen felaktig eller missvisande Även om Bolaget bedömer att dessa utomstående källor är tillförlitliga har ingen oberoende verifiering gjorts, varför riktigheten eller fullständigheten i informationen inte kan garanteras. Branschprognoser är till sin natur vidhäftade med stor osäkerhet och ingen garanti kan lämnas att sådana prognoser kommer att infrias.

Utöver information från utomstående källor gör även Intuitive Aerial vissa interna bedömningar och antaganden avseende Bolagets marknader. Dessa har inte verifierats av oberoende experter och Bolaget kan inte garantera att en extern analytiker eller någon av Intuitive Aerials konkurrenter som använder andra metoder för insamling av marknadsdata, analyser eller beräkningar kommer att erhålla samma resultat. Mot bakgrund av detta uppmärksammas alla potentiella investerare på att information i Memorandumet avseende Bolagets bedömningar om marknaden är förenad med betydande osäkerhet och att ingen garanti kan lämnas för dess riktighet.

## Framåtriktade uttalanden

Memorandumet innehåller framåtriktade uttalanden och antaganden om framtida marknadsförhållanden, verksamhet och resultat. Dessa uttalanden återfinns i flera avsnitt, bland annat i ”Sammanfattning”, ”Riskfaktorer”, ”Bakgrund och motiv”, ”Marknaden” och ”Verksamheten”, och inkluderar uttalanden rörande Bolagets nuvarande avsikter, bedömningar och förväntningar. Orden ”anser”, ”avser”, ”bedömer”, ”förväntar sig”, ”förutser”, ”kan”, ”planerar” eller liknande uttryck indikerar vissa av dessa framtidsinriktade uttalanden. Andra sådana uttalanden kan identifieras utifrån sammanhanget.

Framåtriktade uttalanden är förenad med betydande osäkerhet, då de avser och är beroende av omständigheter utanför Bolagets kontroll. Någon försäkran att lämnade bedömningar och prognoser avseende framtiden kommer att realiseras lämnas inte, vare sig uttryckligen eller underförstått. I avsnittet ”Riskfaktorer” finns en beskrivning, dock inte fullständig, av faktorer som kan medföra att faktisk utveckling eller resultat skiljer sig avsevärt från i Memorandumet lämnade bedömningar.

Framåtriktad information gäller endast per dagen för Memorandumets offentliggörande. Bolaget gör inga utfästelser om att offentliggöra uppdateringar eller revideringar av framåtriktad information till följd av ny information, framtida händelser eller liknande omständigheter annat än vad som följer av tillämplig lagstiftning och First Norths regelverk.

# INNEHÅLL

Sammanfattning .....	4	Finansiell översikt .....	36
Riskfaktorer .....	6	<i>Kommentarer till den finansiella översikten</i>	
		<i>i sammandrag</i> .....	38

Inbjudan till teckning av aktier i Intuitive Aerial AB (publ) .....	10	<i>Eget kapital, skuldsättning och annan</i>	
Bakgrund och motiv .....	11	<i>finansiell information</i> .....	40

Villkor och anvisningar .....	12	Styrelse, ledande befattningshavare och revisorer .....	42
<i>Så här gör du</i> .....	16	Aktien, aktiekapital och ägarförhållanden .....	46
		Bolagsordning för Intuitive Aerial AB (publ) .....	49

Vd har ordet .....	17	Legala frågor och övrig information .....	50
		Vissa skattefrågor i Sverige .....	51

Intuitive Aerials produkter .....	18	Adresser och källor .....	54
Marknaden .....	28	Ordlista .....	55
Verksamheten .....	32		
Strategi och framtidsutsikter .....	34		

# ERBJUDANDET I SAMMANDRAG

## EMISSIONEN

### Företrädesrätt till teckning

Innehav av en (1) aktie berättigar till två (2) teckningsrätter. Fem (5) teckningsrätter ger rätt att teckna en (1) aktie. I den utsträckning aktier inte tecknas med företrädesrätt ska dessa erbjudas aktieägare och andra investerare till teckning.

## Teckningskurs

Teckningskursen är 6 kronor per aktie. Courtage utgår ej.

## Värdering

Erbjudandet innebär en värdering (”pre-money”) av Bolaget på 26,8 mnkr.

## Avstämningsdag

Avstämningsdag är den 29 december 2015. Sista dag för handel i Intuitive Aerials aktie inklusive teckningsrätter är den 23 december 2015. Första dag för handel i Intuitive Aerials aktie exklusive teckningsrätter är den 28 december 2015.

## Teckningsperiod

Teckningsperioden är 7 januari – 25 januari 2016.

## Handel med teckningsrätter

Handel med teckningsrätter sker på First North under perioden 7 januari – 21 januari 2016.

*För att förhindra förlust av värdet av teckningsrätterna måste dessa antingen utnyttjas för teckning med samtidig betalning senast den 25 januari 2016 eller säljas på First North senast den 21 januari 2016.*

## Handel med BTA

Handel med betalda tecknade aktier (”BTA”) sker på First North under perioden 7 januari 2016 till dess att emissionen registrerats hos Bolagsverket, vilket beräknas ske i slutet av februari 2016.

## Handel med nya aktier

Handel med nya aktier beräknas inledas på First North i början av mars 2016, efter det att emissionen registrerats hos Bolagsverket och de nya aktierna bokats ut hos Euroclear.

## ÖVERTECKNINGSEMISSIONEN

Utöver Emissionen finns en Överteckningsemission om 286 500 aktier (motsvarande 1 719 000 kr) riktad till allmänheten (till allmänheten räknas även aktieägare) och i övrigt på samma villkor som Emissionen.

## Information om aktien

Kortnamn aktie (”ticker”):	INTU
ISIN-kod aktie:	SE0006504353
ISIN-kod teckningsrätt:	SE0007871462
ISIN-kod BTA:	SE0007871470

## Finansiell kalender

Bokslutskommuniké 2015	25 februari 2016
Kvartalsredogörelse, jan – mar 2016	27 maj 2016
Halvårsrapport, jan – jun 2016	30 augusti 2016
Kvartalsredogörelse, jan – sep 2016	24 november 2016
Bokslutskommuniké 2016	23 februari 2017

# SAMMANFATTNING

## AFFÄRSMODELL OCH ORGANISATION

Intuitive Aerial utvecklar, tillverkar och säljer obemannade helikoptrar (Unmanned Aerial Systems, UAS), populärt benämnda "drönare". Bolaget grundades år 2010 och har ända sedan starten haft en stark fokusering på att bli globalt världsledande inom nischen obemannade helikoptrar för film- och mediabranschen.

Sedan hösten 2015 säljer företaget även stabiliserande kamerastativ, där kärnteknologin i systemet, det vill säga styr- och reglersystemet, är samma som för de obemannade helikoptrarna. Denna grundteknologi är av bolaget egenutvecklad teknik. Breddningen av produktbudandet ökar bolagets försäljningspotential väsentligt.

Intuitive Aerial har huvudkontor i Linköping. Sedan våren 2015 har Intuitive Aerial även ett helägt dotterbolag i USA, Intuitive Aerial Inc. Totalt har bolaget nästan 15 medarbetare. Bolaget bedriver utveckling, produktion och test i egen regi. Försäljning sker via egen personal samt via distributörer.

## PRODUKTER

### AERIGON

Bolagets huvudprodukt är systemet AERIGON, som är en multi-rotorhelikopter anpassad för att flyga kameror för professionellt bruk. AERIGON är den första professionella flygande kamera-plattformen skräddarsydd för film- och TV-produktioner som erbjuder den prestanda och precision som krävs för filmning med moderna HD- och UltraHD-kameror. Med marknadsledande lastkapacitet kan filmare idag använda AERIGON tillsammans med i stort sett alla moderna produktionskameror.

AERIGONs gimbal har ett inbyggt avancerat stabiliserings-system och den styrs tillsammans med kameran och objektivet trådlöst från marken via den nyligen lanserade kontrollenheten DOMINION. AERIGON-systemet har använts i en rad storskaliga filmproduktioner, såsom *James Bond Spectre*, Disneys *Into the Woods* och Marvels Avengers *Age of Ultron*. Produktionsbolaget Natural History Film Unit (NHFU) har också använt sin AERIGON i flera högprofilerade naturdokumentärer för BBC, National Geographic och Animal Planet.

### NEWTON

NEWTON är ett stabiliserande kamerastativ som motverkar de skakningar och vibrationer som uppstår när en kamera hanteras. Kärnteknologin i NEWTON är samma styr- och reglerteknik som utgör basen i AERIGON. Intuitive Aerial har genom betydande ingenjörssatser utvecklat NEWTON till den produkt som det är idag genom att främst integrera styr- och reglersystemet, efter att ha förvärvat vissa produkt rättigheter till själva stativet från det svenska teknikbolaget Swedish Chameleon. NEWTON

är en produkt som kompletterar AERIGON på så vis att den kan användas i situationer där det inte går eller är tillåtet att flyga, såsom i TV-studios eller på event-arenor. NEWTON använder specialanpassad stabiliseringsmjukvara från Intuitive Aerial. Mjukvaruintegrationen i kamerastativet från Swedish Chameleon gör att professionella kameraoperatörer kan minska den tid det tar att säkert få stabila och vackra kameraåkningar. Baserat på de rättigheter som omfattas av avtalet med Swedish Chameleon har NEWTON vidareutvecklats till en ny högkvalitativ gimbal för bland annat broadcasttillämpningar.

### DOMINION

Intuitive Aerial har även utvecklat den avancerade styrenheten DOMINION som har lanserats under hösten 2015. DOMINION är en bärbar styrenhet som gör det möjligt för kameraoperatörerna att styra kamerarörelser, fokus och andra kamerainställningar på AERIGON under flygning. Produktionsbolag, filmare, regissörer och produktionsteam har nu ännu större kontroll när de tar filmsekvenser från luften med hjälp av så gott som alla moderna kameror, tack vare AERIGONs höga lastkapacitet och branschledande stabilitet och precision.

DOMINION används också för att styra bolagets senaste tillskott till produktfloran: det stabiliserade kamerastativet NEWTON.

### MARKNADEN

Intuitive Aerials två huvudprodukter, AERIGON och NEWTON, vänder sig huvudsakligen till samma slutkunder, det vill säga professionella film- och tv-skapare. DOMINION är en styrenhet som först och främst säljs tillsammans med AERIGON.

### AERIGON

För AERIGON kan kunderna delas in i tre olika segment: Produktionsbolag med egen utrustning, flygfilmföretag med fullstora helikoptrar, samt uthyrningsföretag. I stor utsträckning kan AERIGON ersätta filmning med fullstora helikoptrar, vilket innebär enorma kostnadsbesparingar för kunderna och därmed goda möjligheter till premiumprissättning och höga bruttomarginaler för Intuitive Aerial.

Storleken på marknaden för AERIGON bedöms redan idag uppgå till flera hundra miljoner kronor per år. Den kan också växa i sig genom att tillkomsten av UAS-system för professionell fotografering från luften kan skapa ökad efterfrågan inom vissa segment, till exempel nyhetsbevakning och reklamfilm. Med AERIGON kan man producera effektskapande reklamfilmer som hittills inte varit praktiskt eller ekonomiskt möjligt att genomföra, vilket ger ett stort kundvärde. Idag kan ingen bedöma hur stor marknaden kan bli på sikt.

### NEWTON

Kunderna för AERIGON och NEWTON har i grund och botten samma kundbehov, det vill säga behovet av stabiliserande kameralösningar för sin film- och tv-produktion. NEWTON används bland annat i situationer där AERIGON av olika skäl inte kan användas, till exempel i tv-studios med publik och på event-arenor.

Marknaden för NEWTON bedöms av Bolaget vara minst lika stor som marknaden för AERIGON. AERIGON används främst

vid filminspelningar och har därför sin största marknad i länder med en traditionellt stark filmindustri, såsom USA (Hollywood), Indien (Bollywood) och Kina/Japan.

NEWTON används i större utsträckning vid TV-produktion och har därför en jämnare marknadsefterfrågan mellan olika länder eftersom TV-produktion finns i nästan alla länder. Totalt sett är TV-produktion en större marknad än filmproduktion, och dessutom kan varje TV-producent ha nytta av flera stabiliserande kamerastativ NEWTON.

RESULTATRÄKNING	1 jan – 30 jun		1 jan – 31 dec	
	2015	2014	2013	2012
Belopp i tkr				
Rörelsens intäkter	1 808	6 257	4 709	1 605
Rörelsens kostnader exkl avskrivningar	-7 932	-9 763	-6 196	-1 987
Resultat före avskrivningar (EBITDA)	-6 124	-3 506	-1 487	-382
<b>Rörelseresultat (EBIT)</b>	<b>-6 526</b>	<b>-4 196</b>	<b>-1 729</b>	<b>-387</b>
<b>Resultat efter finansiella poster</b>	<b>-6 713</b>	<b>-4 281</b>	<b>-1 800</b>	<b>-408</b>
<b>PERIODENS RESULTAT</b>	<b>-6 713</b>	<b>-4 281</b>	<b>-1 800</b>	<b>-405</b>

BALANSRÄKNING	30 jun		31 dec	
	2015	2014	2013	2012
Belopp i tkr				
<b>TILLGÅNGAR</b>				
Anläggningstillgångar	3 575	3 087	3 204	1 204
Omsättningstillgångar	9 108	1 967	1 142	663
<b>SUMMA TILLGÅNGAR</b>	<b>12 683</b>	<b>5 054</b>	<b>4 346</b>	<b>1 867</b>
<b>EGET KAPITAL OCH SKULDER</b>				
Eget kapital	8 062	485	1 365	765
Långfristiga skulder	788	1 200	2 089	1 015
Kortfristiga skulder	3 833	3 369	892	87
<b>SUMMA EGET KAPITAL OCH SKULDER</b>	<b>12 683</b>	<b>5 054</b>	<b>4 346</b>	<b>1 867</b>

NYCKELTAL	1 jan – 30 jun		1 jan – 31 dec	
	2015	2014	2013	2012
Soliditet, %	63,6%	10,0%	31,0%	41,0%
Resultat per registrerad aktie (SEK)	-1,5	-1,53	-26,67	-6,39
Eget kapital per aktie, kr	1,63	0,17	20,23	12,09
Antal aktier vid periodens slut	4 466 094	2 791 675	67 500	63 333
Medeltal anställda	14	12	6	4

# RISKFaktorER

Att investera i aktier är förenat med risktagande. Ett antal faktorer utanför Intuitive Aerials kontroll kan påverka Bolagets resultat och finansiella ställning. Dessa riskfaktorer kan få en negativ påverkan på Bolagets utveckling, resultat och finansiella ställning så att hela eller delar av det investerade kapitalet går förlorat.

Nedan redogörs för ett antal riskfaktorer som bedöms kunna påverka Intuitive Aerials framtida utveckling. Dessa är ej rangordnade och gör ej anspråk på att vara heltäckande. Ytterligare risker, inklusive sådana riskfaktorer som Bolaget för närvarande inte bedömer som väsentliga eller är medvetet om, kan också ha en väsentlig negativ påverkan på Bolaget.

Samtliga faktorer av betydelse för Bolaget kan därför inte beskrivas här, varför varje potentiell aktietecknare även måste beakta övrig information i Memorandumet och göra sin egen bedömning av dess betydelse för Bolagets framtida utveckling, resultat och finansiella ställning, samt därtill göra en allmän omvärldsbedömning.

## MARKNADSRELATERADE RISKER

### HISTORISKT BEGRÄNSAD FÖRSÄLJNING

Intuitive Aerial är ett tämligen nygrundat företag med nyutvecklade produkter. Bolaget har hittills gjort förluster och ännu inte uppnått tillräckligt stor försäljning för kostnads-täckning. Bolaget behöver nå betydligt högre försäljningsvolymer för långsiktigt acceptabel lönsamhet, vilket kräver en betydande tillväxt. Även om marknaden för produkter inom UAS:er förväntas växa avsevärt finns det inga garantier att Intuitive Aerials produkter kommer att accepteras på marknaden i en sådan utsträckning att Bolaget blir lönsamt i framtiden.

### KONKURRENS

Intuitive Aerial är idag ett av de ledande företagen inom sin marknadsnisch. Marknaden för UAS utvecklas dock mycket snabbt och det är sannolikt att nya företag kommer att etablera sig inom samma marknadsnisch som Bolaget verkar. Dessa företag kan visa sig ha större resurser såväl inom marknadsföring och försäljning samt produktutveckling än vad Intuitive Aerial kan uppbringa. Därigenom kan konkurrenter komma att erbjuda kunderna ett lika bra eller bättre totalerbjudande än vad Intuitive Aerial kan erbjuda, vilket allvarligt kan slå mot bolagets långsiktiga möjligheter. Ökad konkurrens från nya aktörer kan även leda till allmän prispress och svårigheter att nå en acceptabel lönsamhet.

### FELAKTIGA BESLUT AVSEENDE MARKNADSFOKUSERING

Marknaden för UAS befinner sig fortfarande i ett tidigt skede och mängden möjliga intressanta användningsområden för UAS anses vara mycket stor. Dock är det på förhand omöjligt att veta var produkterna kan göra mest kundnytta och generera störst vinst till Bolaget. Intuitive Aerials strategi är att avgränsa sitt produkterbjudande till väl avgränsade marknadsnischer, där Bolaget vill uppnå en globalt ledande marknadsposition. Det kan dock inte uteslutas att Bolaget i framtiden kan komma att ta felaktiga beslut vad beträffar vilka nischer Bolaget ska verka inom, vilket kan åsamka Bolaget betydande kostnader för såväl utveckling av produkter som inte går att sälja i tillräckligt stor omfattning och/eller till tillräckligt god lönsamhet som i marknadsföringssatsningar som inte går att räkna hem.

## BOLAGSRELATERADE RISKER

### PRODUKTUTVECKLING OCH TEKNIK

Teknologin i Intuitive Aerials produkter är under kontinuerlig utveckling. Det finns en risk att utvecklingen av nya produkter tar längre tid än beräknat och resulterar i ökade utvecklingskostnader. Att Bolaget kan fortsätta sin utveckling av befintliga och nya produkter är av stor betydelse. Om Bolagets förmåga att vidareutveckla befintliga produkter och lansera nya produkter minskar eller inte kan följa en fastlagd tidsplan, eller om mottagandet på den svenska eller internationella marknaden blir sämre än förväntat kan detta medföra negativa effekter på Bolagets försäljnings- och resultatutveckling.

### BEROENDE AV LEVERANTÖRER

Intuitive Aerial köper en stor mängd ingående komponenter för sina produkter från leverantörer i företrädesvis asiatiska länder. Bolaget är beroende av att dessa leverantörers förmåga och vilja att leverera till Intuitive Aerial till acceptabla priser. Intuitive Aerial har därmed ett visst beroendeförhållande till dessa leverantörer. Olika externa omständigheter kan påverka Intuitive Aerials förmåga att införskaffa nödvändiga komponenter för sina produkter, vilket snabbt kan påverka Bolagets förmåga att leverera system till sina slutkunder.

### BEROENDE AV NYCKELPERSONER

Intuitive Aerial har en liten organisation och är beroende av ett begränsat antal nyckelpersoner. Om en eller flera av dessa

nyckelpersoner lämnar Bolaget kan det ha en negativ inverkan på Bolagets verksamhet och resultat. Även vid nyrekrytering av personal finns det en risk att Bolaget inte finner den efter-sökta kompetensen och därmed drabbas av kompetensbrist. Beträffande befintliga nyckelpersoner är flera dock aktieägare i Intuitive Aerial och Bolaget har även infört aktiebaserade incitamentsprogram.

### PRODUKTANSVAR

Försäljning av produkter är alltid förenade med risker att produkten inte håller måttet eller att kunder på annat sätt blir missnöjda med resultatet efter användning av produkten. Det kan inte uteslutas att kunder ställer anspråk på ersättning utifrån produktgarantier i större utsträckning än som ingår i de kalkyler som Bolaget gjort. Det kan inte garanteras att Intuitive Aerials försäkringsskydd mot sådana ersättningsanspråk är tillräckliga för att kompensera för ekonomiska skador som Bolaget kan tillfogas i samband med eventuella framtida krav på Bolaget.

### TREDJEPARTSRISKER

Det kan tänkas att tredje man eller utomstående personers egendom kommer till skada vid flygningar som utförs av Intuitive Aerial. Försäkringsmoment i Bolagets försäkringsskydd ingår avseende sådana skador, men det kan inte uteslutas att eventuella anspråk inte fullt ut täcks av gällande försäkringar och att sådana anspråk därmed kan komma att få ekonomiska återverkningar för Bolaget. Observera att detta riskmoment inte omfattar flygningar med produkter sålda av Bolaget, där flygningarna utförs av till exempel Intuitive Aerials kunder.

### MYNDIGHETSBE SLUT

För att få marknadsföra produkter baserade på Bolagets teknologi kan eventuellt krävas att Intuitive Aerial, dess samarbetspartners och/eller underleverantörer får relevanta tillstånd från myndigheter. Det finns inte någon garanti för att sådana tillstånd erhålls, eller att tillstånden har den omfattning som Bolaget förväntar sig. Tillståndsprocessen kan också komma att bli tids- och kapitalkrävande, vilket kan försena en lansering av produkter baserade på Bolagets teknologi på marknaden, medförande negativ inverkan på Bolagets resultat, finansiella ställning och kassaflöde.

### IMMATERIALRÄTTSLIGA FRÅGOR

Värdet hos Intuitive Aerials tillgångar är till viss del beroende av förmågan att erhålla och försvara immateriella rättigheter,

såsom varumärken och eventuellt patent. Varumärkesskydd kan omfatta komplicerade rättsliga frågor. Det finns ingen garanti för att Bolagets immaterialrättsliga tillgångar kommer att ge tillräckligt upphovsrättsligt skydd. En tänkbar konsekvens av detta är att Bolagets konkurrenskraft försämras, med reducerade eller uteblivna intäkter som följd.

Intuitive Aerial innehar inga patent, dock har Bolaget varumärkesskydd samt mönsterskydd på sin teknik/produkter. Även andra bolag inom sektorn kan tänkas ha immateriella rättigheter som teoretiskt skulle kunna hävdas inkräkta på Intuitive Aerials immateriella rättigheter. Detta skulle i sådant fall kunna innebära minskade intäkter och ökade kostnader för att få tillåtelse att utnyttja något annat företags immateriella rättigheter.

## FINANSIELLA RISKER

### KREDITRISKER

Med kreditrisk avses risken för resultatpåverkan som en följd av kundförluster, det vill säga att kunderna inte kan fullfölja sina åtaganden. Även försenade betalningar och de följder för Intuitive Aerials likviditet som de kan innebära sorterar under denna risk.

### VALUTARISKER

Bolagets komponentinköp sker till viss del från utländska leverantörer och tillverkare där främst Euro och US-dollar kan påverka inköpspriset. Framtida fluktuationer skulle kunna innebära ett försämrat resultat för Bolaget. Intuitive Aerials försäljning kommer i framtiden att ske i en allt högre grad i Dollar och Euro och även detta kan påverka lönsamheten för Bolaget negativt.

## RISKER RELATERADE TILL ERBJUDANDET OCH AKTIEN

### FÖRETRÄDESEMISSIONEN BLIR INTE FULLTECKNAD

Förestående emission omfattas till cirka 80 procent av teckningsförbindelser och emissionsgarantier, men de är inte säkerställda genom deponering av medel, utställande av bankgaranti eller dylikt. De som undertecknat teckningsförbindelserna och emissionsgarantierna är medvetna om att dessa innebär en juridiskt bindande förpliktelse gentemot Bolaget, men det kan inte garanteras att samtliga som undertecknat tecknings-

förbindelser och emissionsgarantier kommer att fullgöra sina åtaganden gentemot Bolaget på grund av faktorer utanför Bolagets kontroll. Information om teckningsförbindelserna finns i avsnittet "Legala frågor" i Memorandumet.

#### FRAMTIDA KAPITALBEHOV

Även om Intuitive Aerial bedömer att kapitaltillskottet från föreliggande emission ska ge Bolaget de finansiella resurser som räcker till positivt kassaflöde, finns det inga garantier för att så blir fallet. Ökade kostnader för den internationella marknads-etableringen eller allmänt svag resultatutveckling kan innebära att Bolaget ånyo behöver vända sig till kapitalmarknaden för ett kapitaltillskott. Det finns inga garantier för att Bolaget kommer att lyckas med en sådan eventuell kapitalanskaffning eller att den kan ske på villkor som är tillfredsställande för de aktieägare som investerar i föreliggande emission.

#### ÄGARE MED BETYDANDE INFLYTANDE

Efter föreliggande emission kommer de största ägarna att ha ett betydande inflytande över Bolaget. Följaktligen har dessa ägare möjlighet till ett väsentligt inflytande över alla ärenden som kräver godkännande av aktieägarna, däribland utnämning och avsättning av styrelseledamöter (och indirekt utnämning/avsättning av vd), eventuella förslag till fusioner, konsolidering eller försäljning av samtliga eller i stort sett alla Intuitive Aerials tillgångar samt andra företagstransaktioner. Denna koncentration av makten i Bolaget kan vara till nackdel för de mindre aktieägarna som kan ha andra intressen än majoritetsägarna.

#### BOLAGETS AKTIEKURS

Intuitive Aerials aktie är listad på First North. Aktiekursen kan komma att fluktuera kraftigt, antingen som en följd av variationer i nyhetsflödet från Bolaget eller i Bolagets resultatutveckling, eller som en följd av finansiell osäkerhet på kapitalmarknaderna, eller som en följd av förändringar i kapitalmarknadens intresse just för Intuitive Aerial.

#### LIKVIDITETEN I AKTIEN

Likviditeten i Bolagets aktie kan komma att variera kraftigt, beroende på Bolagets resultatutveckling, instabilitet på de finansiella marknaderna samt variationer hos presumtiva investerarens intresse att förvärva aktier i Bolaget. Om handeln i Bolagets aktie är begränsad kan det innebära svårigheter för aktieägare att med kort varsel sälja sina aktier, särskilt större aktieinnehav.

#### UTEBLIVEN UTDELNING

Intuitive Aerial har hittills inte betalat utdelning. För närvarande återinvesteras eventuella vinster för att kunna expandera verksamheten. Tidpunkten för och storleken på eventuella framtida utdelningar föreslås av styrelsen. I övervägandet om framtida utdelning kommer styrelsen att väga in faktorer såsom de krav som verksamhetens art, omfattning och risker ställer på storleken av det egna kapitalet samt Bolagets konsolideringsbehov, likviditet och ställning i övrigt. Så länge ingen utdelning lämnas, måste eventuell avkastning på investeringen genereras genom en uppgång i aktiekursen.



# INBJUDAN TILL TECKNING AV AKTIER I INTUITIVE AERIAL AB (PUBL)

Härmed inbjuds aktieägarna i Intuitive Aerial samt allmänheten till teckning av aktier i Intuitive Aerial i enlighet med villkoren i detta Memorandum. Emissionen genomförs med företrädesrätt för befintliga aktieägare och riktar sig först och främst till dem som är aktieägare i Intuitive Aerial på avstämningsdagen den 29 december 2015. Utöver Emissionen finns en Överteckningsemission som riktar sig till allmänheten (till allmänheten räknas även aktieägare) i syfte att tillvarata eventuell överteckning av Emissionen samt öka antalet aktieägare i Bolaget. Överteckningsemissionen genomförs i övrigt på samma villkor som Emissionen.

Den 26 november 2015 beslutade styrelsen i Intuitive Aerial, villkorat av extra bolagsstämmas godkännande, om nyemission av aktier med företrädesrätt för Bolagets aktieägare samt om riktad nyemission av aktier till allmänheten. På extra bolagsstämma den 17 december 2015 godkändes styrelsens beslut om Emissionen respektive Överteckningsemissionen. Emissionen innebär att aktieägarna har rätt att för fem (5) befintliga aktier teckna två (2) nya aktier. Teckningskursen är 6,00 kronor per ny aktie. För emissionsbelopp, utspädning och emissionskostnader hänvisas till nedanstående tabell.

ERBJUDANDET									
	Antal befintliga aktier	Antal nya aktier	Totalt antal aktier	Teckningskurs per aktie	Emissionsbelopp (kr)	Ökning aktiekapital (kr)	Nytt aktiekapital (kr)	Utspädning (%)	Emissionskostnader (mnkr)
<b>Emissionen</b>	4 466 094	1 786 437	6 252 531	6,00 kr	10 718 622 kr	321 558,66 kr	1 125 455,58 kr	28,6%	1,7 (0,6) <sup>1</sup>
<b>Överteckningsemissionen</b>	6 252 531	286 500	6 539 031	6,00 kr	1 719 000 kr	51 570,00 kr	1 177 025,58 kr	4,4%	0,2
<b>Totalt</b>	<b>4 466 094</b>	<b>2 072 937</b>	<b>6 539 031</b>	<b>6,00 kr</b>	<b>12 437 622 kr</b>	<b>321 558,66 kr</b>	<b>1 177 025,58 kr</b>	<b>31,7%</b>	<b>1,9 (0,6)<sup>1</sup></b>

<sup>1</sup> Varav garantikostnader.

## STYRELSENS FÖRSÄKRAN

Styrelsen i Intuitive Aerial, bestående av ordföranden Jonas Lindqvist samt ledamöterna Kenth Ericson, Leif Erlandsson och Peter Ahlgren, ansvarar för detta Memorandum. Styrelsen försäkrar att alla rimliga försiktighetsåtgärder vidtagits för att säkerställa att uppgifterna i detta Memorandum, så vitt styrelsen vet, överensstämmer med de faktiska förhållandena och att inget är utelämnat som skulle kunna påverka dess innebörd. I det fall information har inhämtats från tredje man har informationen återgivits korrekt och ingen information har utelämnats som skulle göra den återgivna informationen felaktig eller missvisande.

Styrelsen vill samtidigt göra aktieägarna och andra potentiella tecknare uppmärksamma på att en investering i aktier är förknippad med risk. Styrelsen vill därför särskilt uppmäna samtliga att läsa kapitlet "Riskfaktorer" i detta Memorandum.

Linköping i december 2015  
Intuitive Aerial AB (publ)  
Styrelsen

# BAKGRUND OCH MOTIV

Intuitive Aerial grundades 2010 och har sedan dess utvecklats snabbt kring den egna produkten AERIGON, en multirotorhelikopter för i första hand professionella filminspelningar. Bolaget listades på First North 13 januari 2015. Under 2015 har Bolaget, med stöd av likviden från listningsemissionen, satsat på att förstärka den egna organisationen samt öppnat säljbolag i USA med egen anställd personal. Dessa satsningar låg i planeringen inför listningen.

Därutöver har Bolaget förvärvat vissa rättigheter till ett kamerastativ från Swedish Chameleon, där Bolaget under 2015 vidareutvecklat produkten till det stabiliserande kamerastativet NEWTON, genom att integrera samma styr- och reglerteknik som finns i AERIGON. Tillägget av NEWTON till det egna produktassortimentet ökar väsentligt Bolagets försäljningspotential i det långa loppet, men har kostat tid och resurser i det korta perspektivet, vilket är ett av skälen till att Bolaget ånyo måste vända sig till kapitalmarknaden.

Intuitive Aerial har på flera sätt, bland annat genom olika utmärkelser och referensproduktioner, fått bekräftat att Bolagets produkter är världsledande och har en stor framtida försäljningspotential. Men det inledande försäljningsarbetet för att få denna position bekräftad och etablerad är tålamodskrävande, såväl vad avser nedlagd tid som kostnader. Förhoppningen är dock att de investeringar som gjorts i försäljningsarbete ska betala sig i en väletablerad position på marknaden, med den ökade grad av automatik i orderingången som det förväntas medföra. Bolaget behöver ett kapitaltillskott för att fortsätta och utöka de marknadsinsatser som inletts på fler intressanta marknader.

Bolaget har också ett flertal intressanta produktidéer avseende vidareutveckling av befintliga produkter, vilket också kan behöva finansieras.

## FINANSIELLA UTSIKTER FÖR 2016

Den nivå på försäljningen där Bolaget når resultatmässig break-even bedöms ligga omkring 25 mnkr på årsbasis, inkluderat kostnader för de organisationsförstärkningar som planeras under 2016. Bolagets finansiella målsättning för 2016 är att kraftigt öka försäljningen och nå positivt resultat på månadsbasis mot slutet av året.

## EMISSIONSLIKVIDENS ANVÄNDNING

Emissionslikviden ska användas till att finansiera den fortsatta marknadsexpansionen i Sverige och internationellt. Investeringarna, främst i fortsatta utvecklingskostnader för egna produkter, bedöms uppgå till cirka 1,5–2,0 mnkr under den kommande tolv månadersperioden. Underskottet i rörelsekapital för den kommande tolv månadersperioden bedöms högst uppgå till cirka 5 mnkr, varav 2 mnkr avser återbetalning av bryggfinansiering.

## INVESTERAT KAPITAL I BOLAGET

Före listningsemissionen i december 2014 hade drygt 13 mnkr investerats i Intuitive Aerial. Inklusive listningsemissionen december 2014 har totalt drygt 31 mnkr investerats i Bolaget, före emissionskostnader från listningsemissionen om cirka 4 mnkr. Värderingen (pre-money) i föreliggande Erbjudande uppgår till 26,8 mnkr.

# VILLKOR OCH ANVISNINGAR

## FÖRETRÄDESRÄTT

De som på avstämningsdagen den 29 december är registrerade som aktieägare i Intuitive Aerial hos Euroclear äger företrädesrätt att för varje fem (5) befintliga aktier teckna två (2) nya aktier i Intuitive Aerial.

## TECKNINGSRÄTTER

För varje innehavd aktie i Intuitive Aerial på avstämningsdagen erhålls två (2) teckningsrätter. För teckning av en (1) aktie erfordras fem (5) teckningsrätter.

## TECKNINGSKURS

Teckningskursen är 6,00 kronor per ny aktie. Courtage utgår ej.

## AVSTÄMNINGSDAG

Avstämningsdag för fastställande av vilka som ska erhålla teckningsrätter är den 29 december 2015. Befintliga aktier i Intuitive Aerial handlas exklusivt teckningsrätter från och med den 28 december 2015 (en bankdag innan avstämningsdag). Sista dag för handel i Intuitive Aerials aktie inklusive teckningsrätter är således den 23 december 2015 (två bankdagar innan avstämningsdag).

## TECKNINGSPERIOD

Teckning med företrädesrätt (med stöd av teckningsrätter) sker genom kontant betalning under perioden 7 januari – 25 januari 2016. Efter teckningstidens utgång saknar outnyttjade teckningsrätter värde.

## HANDEL MED TECKNINGSRÄTTER

Handel med teckningsrätter kommer att ske under perioden 7 januari – 21 januari 2016.

## EMISSIONSREDOVISNING

Emissionsredovisningen produceras av Euroclear. Emissionsredovisningen innehåller bland annat uppgifter om:

- » Antal innehavda aktier på avstämningsdagen
- » Antal teckningsrätter som de innehavda aktierna ger upphov till
- » Hur många aktier som kan tecknas med stöd av teckningsrätterna

## Direktregistrerade innehav

De aktieägare eller företrädare för aktieägare som på avstämningsdagen är registrerade i den av Euroclear för Bolagets räkning förda aktieboken erhåller:

- » Vd-brev för direktregistrerade aktieägare
- » Tryckt Memorandum
- » Emissionsredovisning från Euroclear med förtryckt inbetalningsavi

- » "Särskild anmälningsedel 1" för teckning med företrädesrätt
- » "Särskild anmälningsedel 2" för teckning utan företrädesrätt (med porto betalt)

Med emissionsredovisningen följer en inbetalningsavi med förtryckt belopp som ska betalas av aktieägaren, om denne önskar utnyttja samtliga teckningsrätter för teckning av aktier i Intuitive Aerial.

Om ett annat antal teckningsrätter än det förtryckta alternativet önskas utnyttjas ska "Särskild anmälningsedel 1" användas. VP-avi avseende registrering av teckningsrätter på varje aktieägares VP-konto skickas inte ut. Efter teckningstidens utgång saknar outnyttjade teckningsrätter värde och kommer, utan avisering från Euroclear, att rensas bort från aktieägares VP-konto.

## Förvaltarregistrerade innehav

Aktieägare som har sitt innehav förvaltarregistrerat hos bank eller annan förvaltare (dock ej aktieägare som har sitt innehav i en kapitalförsäkring) erhåller:

- » Vd-brev för direktregistrerade aktieägare
- » Tryckt Memorandum
- » "Särskild anmälningsedel 2" för teckning utan företrädesrätt (med porto betalt)

Aktieägare som har sitt innehav förvaltarregistrerat hos bank eller annan förvaltare erhåller således ingen emissionsredovisning. Istället innehåller vd-brevet en uppmaning till aktieägaren att kontakta sin förvaltare för instruktion om hur aktieägaren ska utnyttja sina teckningsrätter för att teckna aktier i Emissionen alternativt sälja sina teckningsrätter.

## Aktieägare bosatta i vissa obehöriga jurisdiktioner

Tilldelning av teckningsrätter och utgivande av nya aktier och vid utnyttjande av teckningsrätter kan påverkas av värdepapperslagstiftningen i länder med obehöriga jurisdiktioner, se avsnittet "Viktig information". Med anledning härav kommer aktieägare som har sina aktier direktregistrerade på VP-konton med adresser i bland annat USA, Kanada, Australien, Nya Zeeland, Japan eller Sydafrika inte att erhålla detta Memorandum. De kommer heller inte att erhålla några teckningsrätter på sina respektive VP-konton.

## TECKNING OCH BETALNING MED STÖD AV TECKNINGSRÄTTER

### Aktieägare med direktregistrerade innehav, bosatta i Sverige

Teckning av aktier med stöd av teckningsrätter sker genom kontant betalning, antingen genom att använda den förtryckta inbetalningsavi som medföljer emissionsredovisningen eller

"Särskild anmälningsedel 1", med samtidigt betalning, enligt något av följande två alternativ:

- a) Inbetalningsavin med förtryckt belopp används om SAMTLIGA teckningsrätter enligt emissionsredovisning från Euroclear utnyttjas. "Särskild anmälningsedel 1" ska då inte användas.
- b) "Särskild anmälningsedel 1" används om teckningsrätter köpts eller överförts från VP-konto, eller av annan anledning ett annat antal teckningsrätter än det som framgår av den förtryckta emissionsredovisningen, utnyttjas för teckning. På "Särskild anmälningsedel 1" finns också uppgift om hur betalning ska ske.

Observera att för båda alternativen ska teckning genom betalning ske senast den 25 januari 2016.

Om "Särskild anmälningsedel 1" används (alternativ b enligt ovan) ska den insändas till emissionsinstitutet Aktieinvest, med adress enligt nedan. Anmälningssedeln kan också faxas in till Aktieinvest eller skickas inskannad per e-post.

Adress:

Aktieinvest FK AB

Emittentservice

SE-113 89 STOCKHOLM

Telefonnummer, faxnummer och e-post:

Telefon: +46 - (0)8 - 506 517 95

Fax: +46 - (0)8 - 506 517 01

E-post: emittentservice@aktieinvest.se

### Aktieägare med direktregistrerade innehav, bosatta utomlands

Aktieägare som är bosatta utanför Sverige och som inte kan utnyttja den förtryckta inbetalningsavin som medföljer emissionsredovisningen ska använda den utsända anmälningssedeln "Särskild anmälningsedel 1" vid teckning. Teckning sker genom kontant betalning i enlighet med instruktion på anmälnings-sedeln.

Observera att teckning genom betalning ska ske senast den 25 januari 2016.

Om "Särskild anmälningsedel 1" används ska den insändas till Aktieinvest, med adress enligt nedan. Anmälnings-sedeln kan också faxas in till Aktieinvest eller skickas inskannad per e-post.

Adress:

Aktieinvest FK AB

Emittentservice

SE-113 89 STOCKHOLM

Telefonnummer, faxnummer och e-post:

Telefon: +46 - (0)8 - 506 517 95

Fax: +46 - (0)8 - 506 517 01

E-post: emittentservice@aktieinvest.se

## Förvaltar- eller förmyndarregistrerade samt pantsatta aktier

Aktieägare vars innehav är förvaltarregistrerat hos bank eller annan förvaltare, erhåller tryckt Memorandum samt brev med uppmaning att ta kontakt med sin förvaltare. Anmälan om teckning och betalning ska därefter ske enligt instruktion från förvaltaren. För den som är upptagen i det i anslutning till aktiebokens särskilt förda register över panthavare med flera kommer panthavaren eller förmyndaren att meddelas separat.

## BETALDA TECKNADE AKTIER (BTA)

Teckning genom betalning registreras hos Euroclear så snart detta är möjligt, vilket normalt innebär några bankdagar efter betalning. Därefter erhåller tecknaren en VP-avi med bekräftelse på att inbokning av Betalda Tecknade Aktier (BTA) skett på tecknarens VP-konto.

BTA omvandlas till aktier så snart Emissionen registrerats hos Bolagsverket, vilket beräknas ske i slutet av februari 2016. För de aktieägare som har sitt aktieinnehav förvaltarregistrerat kommer information från respektive förvaltare att delges.

## Handel med BTA

Handel med BTA sker på First North under perioden 7 januari 2016 fram till dess att Emissionen är registrerad hos Bolagsverket.

## TECKNING AV AKTIER UTAN FÖRETRÄDESRÄTT

Teckning av aktier utan stöd av företrädesrätt ska ske under samma period som teckning av aktier med stöd av företrädesrätt, det vill säga under perioden 7 januari – 25 januari 2016, men utan samtidig betalning. Betalning sker efter det att tilldelning skett, se information nedan.

## Teckningspost

Vid teckning utan företrädesrätt får teckning ske av valfritt antal aktier.

## Erhållande av anmälningsedel

Till såväl direktregistrerade som förvaltarregistrerade aktieägare skickas, i samma brev som det tryckta Memorandumet, en anmälningsedel för teckning utan företrädesrätt ("Särskild anmälningsedel 2").

"Särskild anmälningsedel 2" kan även laddas ner från Bolagets hemsida [www.intuitiveaerial.com](http://www.intuitiveaerial.com) eller från emissionsinstitutet Aktieinvests hemsida [www.aktieinvest.se](http://www.aktieinvest.se), alternativt beställas per e-post, telefon eller post direkt från Bolaget eller från Aktieinvest. Se kontaktuppgifter till Bolaget och Aktieinvest längst bak i Memorandumet.

## Anmälan för direktregistrerade tecknare

För direktregistrerade tecknare sker anmälan om teckning utan företrädesrätt genom ifyllande av "Särskild anmälnings-sedel 2", varvid önskat antal aktier ska anges. Anmälnings-sedeln insändes därefter per post till emissionsinstitutet Aktieinvest,

med adress enligt nedan. Anmälningssedeln kan också faxas in till Aktieinvest eller skickas inskannad per e-post.

Adress:  
Aktieinvest FK AB  
Emittentservice  
SE-113 89 STOCKHOLM

Telefonnummer, faxnummer och e-post:  
Telefon: +46 - (0)8 - 506 517 95  
Fax: +46 - (0)8 - 506 517 01  
E-post: emittentservice@aktieinvest.se

Det är inte tillåtet att lämna in fler än en anmälningssedel. Om fler än en anmälningssedel lämnas in kommer endast den sist inlämnade anmälningssedeln att beaktas. Inga tillägg eller ändringar får göras i den tryckta texten på anmälningssedeln. Ofullständigt eller felaktigt ifyllt anmälningssedel kan komma att lämnas utan avseende. Anmälningssedeln skall vara Aktieinvest tillhanda senast den 25 januari 2016 klockan 17.00.

#### **Observera att anmälan är bindande.**

Observera att om teckningen avser aktier motsvarande ett belopp om 15 000 Euro eller mer ska kopia på giltig id-handling bifogas för att anmälan ska vara giltig, enligt lagen (2009:62) om åtgärder mot penningtvätt och finansiering av terrorism. För juridisk person ska istället registreringsbevis som styrker firmateckningen samt kopia på giltig id-handling för firmatecknaren bifogas.

#### **Anmälan för förvaltarregistrerade tecknare**

För förvaltarregistrerade tecknare sker anmälan om teckning utan företrädesrätt genom ifyllande av "Särskild anmälningssedel 2", varvid önskat antal aktier ska anges. Anmälningssedeln insändes därefter till förvaltaren, eller till emissionsinstitutet Aktieinvest.

Observera att förvaltare kan ha tidigare svarsdag än 25 januari 2016.

#### **Tilldelning**

För det fall att inte samtliga aktier i Emissionen tecknats med stöd av teckningsrätter ska styrelsen besluta om tilldelning av aktier som tecknats utan stöd av teckningsrätter (utan företrädesrätt). Aktier som tecknats utan stöd av teckningsrätter ska då tilldelas enligt följande:

- i första hand till den som tecknat aktier med stöd av teckningsrätter, oavsett om denne var aktieägare på avstämningsdagen, i förhållande till antalet utnyttjade teckningsrätter;
- i andra hand den som inte tecknat aktier med stöd av teckningsrätter, oavsett om denne var aktieägare på avstämningsdagen, i förhållande till antalet tecknade aktier som

tecknats under ordinarie teckningsperiod och, i den mån detta inte kan ske, genom lottning

- i tredje hand den som inte tecknat aktier med stöd av teckningsrätter, oavsett om denne var aktieägare på avstämningsdagen, i förhållande till antalet tecknade aktier som tecknats under eventuellt förlängd teckningsperiod och, i den mån detta inte kan ske, genom lottning; och
- i fjärde hand till garantigivare som garanterat teckning och betalning av de aktier som inte tilldelas övriga tecknare upp till en total teckningsgrad om (högst) 80 procent i företrädesemissionen, pro rata i förhållande till garanterat belopp.

Det är således möjligt för en investerare att öka sannolikheten att få tilldelning utan företrädesrätt genom att, under teckningsperioden, förvärva teckningsrätter samt utnyttja dessa genom att teckna aktier med företrädesrätt (med stöd av teckningsrätter) i Emissionen.

**Vänligen observera:** Förvaltarregistrerade tecknare, som vill öka sannolikheten att få tilldelning utan företrädesrätt genom att även teckna aktier med företrädesrätt, måste dock teckna aktier utan företrädesrätt genom SAMMA förvaltare som de tecknat aktier med företrädesrätt. Eljest finns det vid tilldelningen ingen möjlighet att identifiera en viss tecknare som tecknat aktier såväl med som utan stöd av teckningsrätter.

#### **Betalning, direktregistrerade aktieägare**

För direktregistrerade tecknare lämnas besked om eventuell tilldelning av aktier tecknade utan företrädesrätt genom utsändande av avräkningsnota, vilket beräknas ske omkring den 1 februari 2016. Inget meddelande utgår till dem som inte fått tilldelning. Tilldelade aktier ska betalas kontant enligt instruktioner på avräkningsnotan.

#### **Betalning, förvaltarregistrerade aktieägare**

För förvaltarregistrerade tecknare lämnas besked om eventuell tilldelning av aktier tecknade utan företrädesrätt genom utsändande av avräkningsnota eller via förvaltaren, vilket beräknas ske omkring den 1 februari 2016. Tilldelade aktier skall betalas kontant enligt instruktioner på avräkningsnotan eller enligt instruktioner från förvaltaren.

#### **LEVERANS AV AKTIER**

De aktier som tecknats och betalats bokförs som BTA på VP-kontot fram till dess att Emissionen registrerats hos Bolagsverket. Efter registreringen hos Bolagsverket kommer BTA att omvandlas till aktier utan avisering från Euroclear. Nyemitterade aktier kommer att registreras på person i elektroniskt format.

#### **UPPTAGANDE TILL HANDEL MED AKTIER**

Handel med nyemitterade aktier beräknas kunna påbörjas i början av mars 2016, efter det att registrering av Emissionen skett hos Bolagsverket och aktierna och teckningsoptionerna bokats ut hos Euroclear.

#### **RÄTT TILL UTDELNING**

Alla aktier i Bolaget äger lika rätt till utdelning. De nya aktierna medför rätt till utdelning första gången på den avstämningsdag för utdelning som infaller närmast efter det att Emissionen blivit registrerad hos Bolagsverket och aktierna införts i den av Euroclear förda aktieboken.

Vid eventuell utdelning sker utbetalning via Euroclear. Det finns inga restriktioner för utdelning eller särskilda förfaranden för aktieägare bosatta utanför Sverige. Om aktieägaren inte kan nås genom Euroclear, kvarstår fordran på Bolaget och begränsas endast avseende utdelningsbelopp och lagstiftning om preskription. Vid preskription tillfaller utdelningsbeloppet Bolaget.

#### **OFFENTLIGGÖRANDE AV UTFALL AV EMISSIONEN**

Utfallet av Emissionen beräknas kunna offentliggöras omkring den 1 februari 2016. Offentliggörande kommer att ske genom pressmeddelande samt kommer att finnas tillgängligt på Bolagets hemsida [www.intuitiveaerial.com](http://www.intuitiveaerial.com).

#### **RÄTT TILL FÖRLÄNGNING AV TECKNINGSTIDEN SAMT EMISSIONENS FULLFÖLJANDE**

Bolaget äger inte rätt att avbryta Emissionen och har inte heller rätt att sätta ned det antal aktier som en teckning med stöd av teckningsrätter avser. Styrelsen förbehåller sig dock rätten att förlänga teckningstiden och flytta fram likviddagen. Beslut om att förlänga teckningstiden för Emissionen ska ha fattats senast den 25 januari 2015.

#### **ÖVRIG INFORMATION**

Om teckningslikvid inbetalats för sent eller är otillräcklig kan anmälan om teckning komma att lämnas utan beaktande. Erlagd teckningslikvid kommer då att återbetalas av emissionsinstitutet Aktieinvest. För det fall att ett för stort belopp inbetalats av en tecknare kommer Aktieinvest att ombesörja att överskjutande belopp återbetalas till tecknaren. Ränta på beloppet utgår ej.

#### **ÖVERTECKNINGSEMISSIONEN**

Utöver aktier i Emissionen har styrelsen beslutat om en riktad nyemission i form av en så kallad Överteckningsemission om högst 286 500 aktier och i övrigt med samma villkor som för Emissionen. Överteckningsemissionen kommer i förekommande fall att utnyttjas av styrelsen för att tillvarata eventuell överteckning av Emissionen.

#### **Tilldelning av aktier via Överteckningsemissionen**

Eventuell tilldelning av aktier via Överteckningsemissionen kommer att ske till allmänheten så att:

- i första hand varje teckningsberättigad tilldelas 1 000 aktier eller det lägre antal aktier som tecknats, och, i den mån detta inte kan ske, att så många teckningsberättigade som möjligt tilldelas 1 000 aktier eller det lägre antal aktier som tecknats, varvid tilldelning ska ske
  - i första hand till teckningsberättigade som tecknat aktier under ordinarie teckningsperiod, med hälften till de teckningsberättigade som visat störst intresse respektive med hälften till övriga teckningsberättigade, oavsett hur många aktier som tecknats, och, i den mån detta inte kan ske, genom lottning; och
  - i andra hand till teckningsberättigade som tecknat aktier under eventuellt förlängd teckningsperiod, med hälften till de teckningsberättigade som visat störst intresse och med hälften till övriga teckningsberättigade, oavsett hur många aktier som tecknats, och, i den mån detta inte kan ske, genom lottning; och
- i andra hand teckningsberättigade tilldelas aktier i förhållande till antal tecknade aktier, och, i den mån detta inte kan ske, genom lottning.

De som tecknat aktier med stöd av teckningsrätter äger således inte företräde att erhålla tilldelning från Överteckningsemissionen, men kan på samma villkor som övriga tecknare ansöka om att få tilldelning från Överteckningsemissionen genom att, under teckningsperioden, lämna in en anmälningssedel ("Särskild anmälningssedel 2") om teckning utan företrädesrätt.

#### **Leverans av aktier från Överteckningsemissionen**

De aktier som tecknas via Överteckningsemissionen bokförs som Interimsaktier (IA) på VP-kontot fram till dess att Överteckningsemissionen registrerats hos Bolagsverket. Efter det att registrering skett hos Bolagsverket kommer IA att omvandlas till aktier utan avisering från Euroclear, på samma sätt som sker för BTA i Emissionen.

#### **Handel med IA från Överteckningsemissionen**

Någon organiserad handel med IA kommer ej att äga rum.

#### **Upptagande till handel med aktier från Överteckningsemissionen**

Handel med nyemitterade aktier från Överteckningsemissionen beräknas kunna påbörjas i början av mars 2016, efter det att registrering av Emissionen skett hos Bolagsverket och aktierna bokats ut hos Euroclear.



# SÅ HÄR GÖR DU

<b>VILLKOR</b>	För en (1) aktie i Intuitive Aerial får du två (2) teckningsrätter. Fem (5) teckningsrätter ger rätt att teckna en (1) aktie.
<b>TECKNINGSKURS</b>	6,00 kronor per aktie.
<b>AVSTÄMNINGS DAG FÖR DELTAGANDE I NYEMISSIONEN</b>	29 december 2015
<b>TECKNINGSTID</b>	7 januari – 25 januari 2016
<b>HANDEL MED TECKNINGSRÄTTER</b>	7 januari – 21 januari 2016

## TECKNING AV AKTIER MED FÖRETRÄDESRÄTT

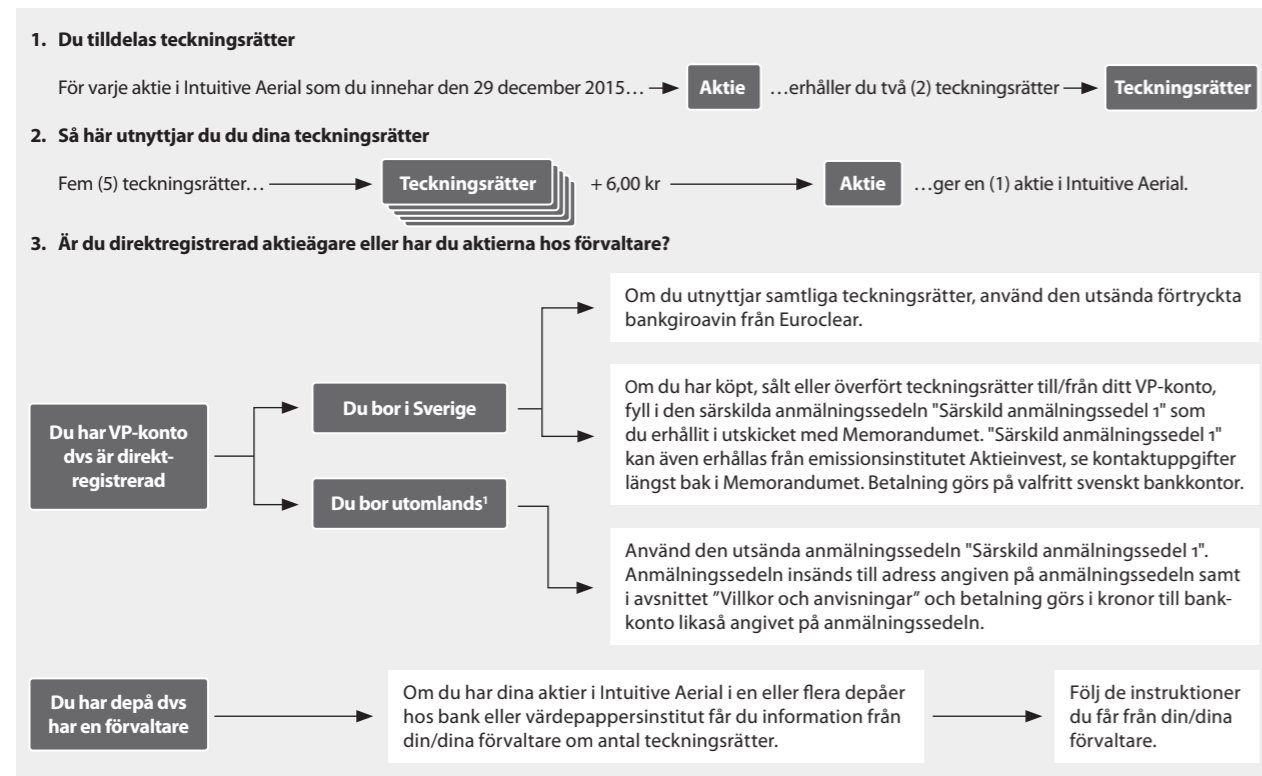

## TECKNING AV AKTIER UTAN FÖRETRÄDESRÄTT (AV AKTIEÄGARE OCH ÖVRIGA)<sup>2</sup>

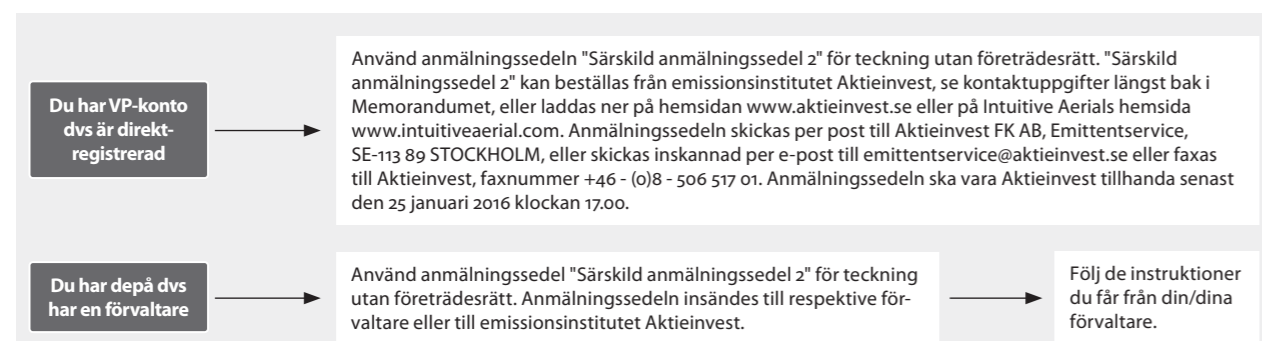

**NOTERA ATT VISSA FÖRVALTARE SANNOLIKT HAR TIDIGARE SISTA SVARSDAG ÄN 25 JANUARI 2016. KONTROLLERA INSTRUKTIONERNA FRÅN RESPEKTIVE FÖRVALTARE.**

<sup>1</sup> Notera regler vad gäller aktieägare bosatta i USA, Kanada, Australien, Nya Zeeland, Japan eller Sydafrika i avsnittet "Villkor och anvisningar" under rubriken "Aktieägare bosatta i vissa obehöriga jurisdiktioner".

<sup>2</sup> Tilldelning kommer att ske såsom beskrivs i avsnittet "Villkor och anvisningar" under rubriken "Teckning av aktier utan företrädesrätt".

# VD HAR ORDET

Marknaden för drönare inom film- och TV-produktion fortsätter att öka i samma snabba takt som tidigare. Det kan knappast ha undgått någon att mängden flygbilder i olika sammanhang ökat dramatiskt i TV och på filmduken. Vi har konkurrenter som kan prestera acceptabla TV-flygbilder från en farkost i glidflykt, men det är en helt annan sak att leverera fullständigt stabila bilder på widescreen-format i en biosalong, eller i en professionell TV-produktion med snabba kamerarörelser i en studio. Här finns Intuitive Aerials "sweetspot" och där gör vi nu ett tydligare intryck än någonsin tidigare.

Vi är stolta över att vi under 2015 fått vara med vid ett antal internationellt kända produktioner. Alltifrån James Bond Spectra, Mission Impossible och andra internationella filmproduktioner till Hellenius hörnas jubileumsprogram hemma i Sverige. Vi har spelat in naturprogram med BBC i Afrika, gjort musikvideo med Taylor Swift och reklamfilm med Range Rover.

Alla starka och kända varumärken, vilket bevisar att Intuitive Aerials produkter håller absolut världsklass.

Vi fortsatte vår marknads-satsning under 2015. Vi grundade ett helägt säljbolag på vår hemmamarknad USA. Kontoret är beläget i Los Angeles på bekvämt avstånd till de stora produktionsbolagen. Det blir allt tydligare för oss att våra kunder ser Intuitive Aerial som världens bästa leverantör av stabila högkvalitativa bilder, och här har vår drönare AERIGON en unik positionering. Vi har arbetat vidare med AERIGON för att uppfylla de krav som främst amerikanska FAA ställer på obemannade farkoster. Under andra halvåret fick vi vårt genombrott såtillvida att vår farkost och våra kunder nu kan bli certifierade av FAA och ett flertal andra nationella regelverk. Det har också gett oss en ny generation av AERIGON.

Våra kunder önskade dock mer: nämligen att kunna få samma stabilisering och höga bildkvalitet på de platser där man inte får flyga som inomhus eller över publik. Det ledde oss till att utveckla NEWTON som är ett stabiliserat kamerahuvud som inte flyger. NEWTON tar oss in i filmens studios och TV-industrins showvärld. DOMINION ger för första gången kameraoperatören en möjlighet att aktivt arbeta med alla kamerans inställningar även på avstånd. Under 2015 har Intuitive Aerial tagit två rejäla kliv framåt mot målet att bli den professionella filmmarknadens självklara val. Med våra två nyutvecklade produkter NEWTON och DOMINION har vi förutsättningar att bredda och stärka vår närvaro i de marknadssegment vi sedan tidigare satsar på.

Med NEWTON och DOMINION gör vi också ett kommersiellt viktigt insteg i angränsade marknadssegment. En uppskattning är att vår nya produkt NEWTON gör att Bolagets försäljningspotential i princip fördubblas, vilket vi bedömer kommer att väsentligt öka Bolagets värde på sikt. I det korta perspektivet har utvecklingsarbetet med NEWTON tagit mer tid och kraft i anspråk än vad vi tidigare bedömde.

Därför vänder vi oss nu till våra aktieägare för kunna fortsätta vår långsiktiga marknads-satsning. Emissionen ska ge oss medel för att fortsätta vår satsning på att befästa Intuitive Aerials plats i "top-end" av segmentet av film och broadcastindustrin.

Intuitive Aerial har färdigutvecklade produkter som redan säljer bra och som har stor framtida marknadspotential, på en marknad som växer och utvecklas snabbt. I ett

relativt nygrundat företag som Intuitive Aerial, med nyutvecklade produkter, är det en grannliga uppgift att bedöma hur snabbt försäljningen kan ta fart. Av det skälet lämnar Intuitive Aerial inga försäljnings- eller resultatprognoser. Vår målsättning för 2016 är dock att försäljningen ska öka kraftigt och att vi ska nå positivt resultat på månadsbasis mot slutet av året. Vi ska befästa vår position som ledande på utrustning för professionella aktörer inom film- och tv-produktion. Vi ska också utveckla våra försäljningskanaler och undersöka möjligheterna till strategiska samarbeten med större aktörer i branschen för att på så sätt nå ett snabbare marknads-genomslag.

Vår förhoppning är att ni vill fortsätta vara med och stödja oss för att genomföra de satsningar som ger marknadsledarskapet.

Robin Kahlbom



Verkställande direktör  
Intuitive Aerial AB



*Vår målsättning för 2016 är att försäljningen ska öka kraftigt och att vi ska nå positivt resultat på månadsbasis mot slutet av året.*

# INTUITIVE AERIALS PRODUKTER

Intuitive Aerial har tre huvudprodukter i sitt produktsortiment:

- » AERIGON – en multirotorhelikopter, med ett avancerat styr- och reglersystem integrerat, anpassad för att flyga kameror för professionellt bruk.
- » NEWTON – ett avancerat kamerastativ, med samma styr- och reglersystem som i AERIGON, utvecklat för att bära kameror för professionellt bruk.
- » DOMINION – en avancerad bärbar styrenhet som i första hand används för att manövrera AERIGON under flygning.

## KUNDERBJUDANDET

Under årtionden har filmindustrin lagt räls och släpat tunga vagnar för att åstadkomma mjuka kamerarörelser. Med stora kranar, vajerupphängda kamerarigar och fullstora bemannade helikoptrar har rörliga bilder från luften skapats. Dessa traditionella lösningar är både kostsamma och tidsödande, men den kreativa drivkraften att förmedla den rätta känslan har vunnit – för de som haft ekonomiska resurser. Med Intuitive Aerials produkter finns nu ett snabbare och mer ekonomiskt alternativ till de traditionella lösningarna som dessutom ger ökad kreativ frihet. Kunderna kan spara väldigt stora belopp på att använda Intuitive Aerials produkter, vilket ger bolaget möjlighet till premiumprissättning och goda bruttomarginaler.

Efter multirotor teknikens introduktion i filmbranschen finns idag en rad olika konsument- och semi-professionella kapabla att lyfta en digitalkamera. Tekniken är ännu omogen och samtliga produkter innebär stora begränsningar kring vilken kamerautrustning som kan användas, eller är kraftigt modifierade från sitt grundutförande. Detta är inte önskvärt hos top-segmentet av filmare, då bildkvalitet är av yttersta vikt.

Intuitive Aerials har en standardiserad produktlinje av high-end produkter med kvalitetssäkring och kontroll på komponentnivå. Hög maxlast möjliggör nyttjande av kamerautrustning utan kompromisser på bildkvalitet ger professionell kvalitet och kontroll. Sammantaget ger detta nya möjligheter för kreativa kameraåkningar, intuitivt handhavande och kamerastyrning i realtid. Minskad inställetid, flexibel förflyttning jämfört med traditionella lösningar vilket ger optimal effektivitet och lägre kostnad.

## PRODUKTERNA

Intuitive Aerial utvecklar världens ledande multirotorhelikoptrar (i vardagspråk benämnt drönare) för den professionella filmindustrin. Genom att kombinera avancerad reglerteknik med unika tekniska lösningar och enastående produktdesign har Intuitive Aerial öppnat helt nya möjligheter att förmedla banbrytande visuella upplevelser på filmduken.

Intuitive Aerial har breddat sitt produkterbjudande genom att även utveckla ett nytt kamerastativ (NEWTON), där samma

styr- och reglersystem som finns i AERIGON har integrerats. NEWTON ger kameraoperatörer ett kraftfullt verktyg för att utföra stabila kameraåkningar i miljöer där AERIGON inte kan användas.

Intuitive Aerial levererar och erbjuder lösningar som är helt anpassade för den professionella mediebranschen samt möjliggör filmande från luften (AERIGON) med lika stabil bild från luften som på marken (NEWTON). Den egenutvecklade kamerastabiliseringen bygger på avancerad reglerteknik baserad på sensordata från elektroniska gyron, accelerometrar och magnetometer vilket ger möjlighet för kreativt och intuitivt skapande.

Intuitive Aerials produkter utgör det absoluta top-segmentet av produkter avsedda för digital filmning. Produkterna är designade från grunden för att användas på stora filminspelningar och kan hantera en förstklassig kamerautrustning, utan kompromisser på bildkvalitet. Farkosterna och kamerastativen tas fram i en kontrollerad tillverkningsprocess och levereras tillsammans med ett paket av stödprodukter, tillbehör, utbildning och assistans med certifiering i enlighet med nationella bestämmelser världen över.

## AERIGON

Bolagets huvudprodukt är systemet AERIGON, som är en multirotorhelikopter anpassad för att flyga kameror för professionellt bruk. AERIGON är den första professionella flygande kameraplattformen skräddarsydd för film- och TV-produktioner som erbjuder den prestanda och precision som krävs för filmning med moderna HD- och UltraHD-kameror. Med marknadsledande lastkapacitet kan filmare idag använda AERIGON tillsammans med i stort sett alla moderna produktionskameror.

AERIGONs gimbal har ett inbyggt avancerat stabiliserings-system och den styrs tillsammans med kameran och objektivet trådlöst från marken via den nyligen lanserade kontrollenheten DOMINION. AERIGON-systemet har använts i en rad storskaliga filmproduktioner, såsom James Bond Spectre, Disneys Into the Woods och Marvels Avengers Age of Ultron. Produktionsbolaget Natural History Film Unit (NHFU) har också använt sin AERIGON i flera högprofilerade naturdokumentärer för BBC, National Geographic och Animal Planet.

## NEWTON

NEWTON är ett stabiliserande kamerastativ som motverkar de skakningar och vibrationer som uppstår när en kamera hanteras. Kärnteknologin i NEWTON är samma styr- och reglerteknik som utgör basen i AERIGON. Intuitive Aerial har genom betydande ingenjörsinsatser utvecklat NEWTON till den produkt som det är idag genom att främst integrera styr- och reglersystemet, efter att ha förvärvat vissa produkt rättigheter till själva stativet

från det svenska teknikbolaget Swedish Chameleon. NEWTON är en produkt som kompletterar AERIGON på så vis att den kan användas i situationer där det inte går eller är tillåtet att flyga, såsom i TV-studios eller på event-arenor. NEWTON använder specialanpassad stabiliseringsmjukvara från Intuitive Aerial. Mjukvaruintegrationen i kamerastativet från Swedish Chameleon gör att professionella kameraoperatörer kan minska den tid det tar att säkert få stabila och vackra kameraåkningar. Baserat på de rättigheter som omfattas av avtalet med Swedish Chameleon har NEWTON vidareutvecklats till en ny högkvalitativ gimbal för bland annat broadcasttillämpningar.

## DOMINION

Intuitive Aerial har även utvecklat den avancerade styrenheten DOMINION som har lanserats under hösten 2015. DOMINION är en bärbar styrenhet som gör det möjligt för kameraoperatörerna att styra kamerarörelser, fokus och andra kamerainställningar på AERIGON under flygning. Produktionsbolag, filmare, regissörer och produktionsteam har nu ännu större kontroll när de tar filmsekvenser från luften med hjälp av så gott som alla moderna kameror, tack vare AERIGONs höga lastkapacitet och branschledande stabilitet och precision.

DOMINION används också för att styra bolagets senaste tillskott till produktfloran: det stabiliserade kamerastativet NEWTON.

## TEKNIKEN BAKOM INTUITIVE AERIALS PRODUKTER

Såväl AERIGON som NEWTON vilar på samma tekniska plattform, vilken har utvecklats av Intuitive Aerial och som utgör den tekniska kärnan i Bolaget. Teknikplattformen är Intuitive Aerials unika konkurrensfördel och ett av de viktigaste skälen till att investera i Intuitive Aerial som bolag.

Teknikplattformen kan bäst beskrivas som ett avancerat styr- och reglersystem för kamera- och optikstyrning för användning

i treaxliga gimbaler. Elektriska gyron används för att känna av vinkelrörelser, det vill säga lutningar i X-, Y- och Z-led, och fungerar som sensorer som ger signaler till systemet. Via sensorfusion (sammanslagning av signaler från flera sensorer samtidigt) och algoritmer i egenutvecklad programvara används signalerna från gyrona för att skapa utsignaler som ska kompensera. Utsignalerna används för att styra elektriska motorer integrerade i systemet, vilka momentant och kontinuerligt kompenserar i X-, Y- och Z-led för de externa krafter som systemet utsätts för. På reglerteknikspråk kallas systemet för en PID-regulator, där förkortningen PID kommer från regulatorns tre element: en proportionerlig del, en integrerande del samt en deriverande del.

Resultatet blir att systemet tryggar att skarpa bilder kan erhållas såväl när AERIGON flyger och bär kameror som när NEWTON bär kameror i miljöer där en fast kamerainstallation krävs. Stora resurser har investerats i utveckling av detta avancerade reglertekniksystem och Bolagets bedömning är att systemet är världsledande inom sin nisch.

## KONKURRENTER

Det finns ett antal aktörer med flygande kamerastativ. Konkurrenterna har dock inte löst problemet med att bära en stor kamera samt stå för hela systemet, vilket Intuitive Aerial erbjuder. Konkurrenter jobbar offline och kan inte spela upp samtidigt som de filmar. Med en sådan lösning måste allt ske i realtid.

Marknaden för bärare av stora filmkameror har dominerats av aktörer som konstruerar system mer eller mindre själva, vilket ger otillförlitliga system och undermålig bildkvalitet. De lite större professionella bolag som inriktar sig på att bygga kamerabärare har inte produkter som tar lika tunga och stora kameror som AERIGON från Intuitive Aerial.

## KONKURRENTÖVERSIKT

	INTUITIVE AERIAL	SHOTOVER	CINESTAR (FREEFLY)	DJI
<b>Marknadsfokus</b>	Högkvalitetsprodukter för professionell användning	Högkvalitetsprodukter för film- och tv-produktion	Produkter för semi-professionell till professionell användning	Amatörbruk och semiprofessionell användning
<b>Komplett produkterbjudande</b>	Ja	Ja	Lösa ramar och kameragimbaler	Ja
<b>Gimbalstabilisering</b>	Gimbal anpassad för filmproduktion	Shotover U1 (kommande produkt)	Movi-gimbal eller tredjepartsprodukt	DJI Zenmuse

### Stöd för kamerastorlek

<b>Kompaktkamera</b>	Ja	Ja	Ja	Ja
<b>DSLR (5D-mk3)</b>	Ja	Ja	Ja	
<b>Stöd för professionell kamera (RED Epic, C500)</b>	Ja	Ja	Begränsat stöd	
<b>Enkel att demontera vid transport</b>	Avtagbara armar, ben och gimbal	Ej känt		Fällbara armar
<b>Helikopteroperatör fristående från kameraoperatör</b>	Ja, genom gimbal anpassad för filmproduktion	Ja	Begränsat stöd	Begränsat stöd
<b>Huvudkontor och säte</b>	Sverige	Nya Zeeland	USA	Kina

Nedan följer en översikt av konkurrenterna:

**SHOTOVER, [www.shotover.com](http://www.shotover.com)**

Shotover är ett nyetablerat företag, som startats som dotterbolag inom koncernen Helinet, som är verksamt inom helikopterfilmning. Av de konkurrenter som finns på marknaden bedöms Shotover ligga närmast Intuitive Aerial, men produkterna bedöms ha en del återstående utvecklingsarbete.

**FREELY SYSTEMS, [freelysystems.com](http://freelysystems.com)**

Cinestar – Professionell, men ålderstigen. Byggsats med låg bärkapacitet, saknar officiell specificerad lyftkraft från tillverkare.

**DJI INNOVATIONS, [www.dji.com](http://www.dji.com)**

S1000 – professionell, högt teknikinnehåll, teknisk specifikation begränsad till semi-professionella kamerapaketer. Bärformåga begränsad till Canon 5D eller motsvarande.

**KOPTERWORX, [kopterworx.com](http://kopterworx.com)**

Hammer – exempel på avancerat hemmabygge, där hobbykomponenter byggts ihop för att uppnå en hög utlovad teknisk specifikation för hantering av professionella kameror.

De kommande marknader som Intuitive Aerial kan tänka sig att etablera sig på återfinns inom närliggande områden till professionell filmning och fotografering, till exempel "broadcasting", det vill säga filmning inom nyhetsbevakning, samt live-TV, det vill säga filmning i realtid (direktsändning).

Utvecklande av produkter för filmning i realtid kan i sin tur öppna upp nya marknader. Till exempel kan vissa segment inom säkerhetsbranschen ha intresse av lösningar där filmning i realtid kan ske.

**NYA PRODUKTER UNDER UTVECKLING**

Intuitive Aerial erbjuder, med sin befintliga produktserie AERIGON, marknadens främsta alternativ för inspelning av film i rörelse med professionella digitalkameror. En intressant parallell marknad för Intuitive Aerials produkter utgörs av broadcast-industrin som arbetar med livesändningar av exempelvis sport, musikevenemang och nyheter. Branscherna är besläktade men kravbilderna är på flera sätt annorlunda. Sett till Intuitive Aerials befintliga produkt kan denna mycket väl användas för att flyga många av de kameror, objektiv och videolänkar som krävs för broadcast. De stora skillnaderna gäller arbetsflöden, kringutrustning och säkerhetsaspekterna kring att frambringa en flygande farkost på folktäta inspelningsplatser.

Intuitive Aerial har påbörjat arbete kring att utveckla en driftsäker, effektiv och ekonomisk volymprodukt för att kunna fånga rörliga bilder från luften i broadcastsammanhang. Den nya produkten var tidigare planerad att lanseras under andra halvan av 2015, men som en följd av satsningen på NEWTON har lanseringen blivit försenad. Lanseringen förväntas nu istället ske under andra halvan av 2016. Produkten kommer möjliggöra integration med kringliggande utrustning, erbjuda längre flygtid än dagens AERIGON och innehålla säkerhetslösningar för inspelningsplatsernas utmanande miljö samt folktäthet. Särskilt i USA bedöms detta marknadssegment ha stor potential.

Övrigt utvecklingsarbete kommer att fokusera på att höja driftssäkerheten systemet, genom att bygga in redundans för kritiska systemdelar samt i övrigt öka systemets tillförlitlighet. I synnerhet ska personsäkerheten förbättras, så att systemet i händelse av haveri inte ska skada personer som befinner sig på marken.





# AERIGON

## DEN PROFESSIONELLA FILMDRÖNAREN

”AERIGON by Intuitive Aerial” är en världsledande multi-rotorhelikopter (i vardagspråk benämnd drönare eller UAV) för den professionella film- och TV-industrin. AERIGONS egenutvecklade strömförsörjningssystem och dubbla koaxiala design med 12 kraftfulla, kontra-roterande rotor och ytbehandlat exoskelett i kolfiber möjliggör den kraft, precision och stabilitet som krävs för att lyfta tunga kamerasystem med proffsobjektiv och full s.k. FIZ-kontroll (Focus, Iris och Zoom).

AERIGONS innovativa design både absorberar vibrationer och döljer och skyddar kablar och elektronik från yttre påfrestande. De löstagbara helikopterarmarna låter operatören välja mellan ”Power” eller ”Endurance”, beroende på omgivningarna, kameravikten eller typ av kamerasvepningar som är efterfrågad av produktionen. Hela systemet sätts samman och är redo att flygas på under 10 minuter, och det packas ihop i fältanpassade väskor på under 5 minuter.

Erfarna piloter älskar kraften och kontrollen som AERIGON erbjuder för utmanande manövrar, samtidigt som filmare och kameraoperatörer värdesätter stabiliteten, precisionen och noggrannheten hos AERIGON-gimbalens egenutvecklade, avancerade stabiliseringsteknologi.

### HUVUDEGENSKAPER

- » **Professionell** filmdrönare med lyftkapacitet för kompletta produktionskameror, zoom-objektiv och full FIZ-kontroll
- » **Lättviktig** och robust kolfiberkonstruktion
- » **Kraftfullt** och redundanta framdrivningssystem
- » **Typcertifierbar** och förberedd för kommersiell UAV-certifiering över hela världen
- » **Utbytbara** helikopterarmar för uppdragsspecifik konfiguration: Performance & Endurance
- » **Unikt** landningsställ designat för att skydda kamera och objektiv
- » **Integrerade** kontakter för kamera och videolänk
- » **Resevänligt** arbetsflöde
- » **Enastående** kundsupport



Phone: +46 13 99 13 990  
E-mail: sales@intuitiveaerial.com  
intuitiveaerial.com

Intuitive Aerial AB (publ)  
Lokstallsgatan 8  
SE - 582 73 Linköping  
Sweden

Intuitive Aerial Inc  
20058 Ventura Blvd. #255  
Woodland Hills, CA 91364  
USA



### TEKNISKA SPECIFIKATIONER

AERIGON Helicopter (IAH3)		AERIGON Gimbal (IAG3)	
<b>Dimensioner</b> Diametern för hela skrovet är 1510 mm	<b>Vikt (utan last)</b> Endurance: 6,4 kg Performance: 8,1 kg	<b>Dimensioner</b> Bredd 620 mm, höjd 610 mm, djup 614 mm	<b>Vikt</b> 4,2 kg utan last, 4,7 kg med batterier
<b>Lyftkapacitet (Endurance edition)</b> 6 - 13,5 kg*	<b>Högst tillåtna startvikt, MTOM (Endurance edition)</b> 23 kg vid MVY*	<b>Lyftkapacitet</b> Minsta last är 2 kg och maximal last är 9 kg Rekommenderad objektvlängd är 24 - 50 mm	<b>Dimensioner för nyttolast</b> Maximal längd för kamerapaketet bakom tyngdpunkten är 220 mm
<b>Lyftkapacitet (Performance edition)</b> 6 - 16 kg*	<b>Högst tillåtna startvikt, MTOM (Performance edition)</b> 25 kg vid MVY*	<b>Ström</b> 1x litium-jon polymer 14 - 16 V 4 500 mAh, 4-cells uppladdningsbart batteri	<b>Uteffekt</b> 14 - 16 V genom 4-pin LEMO-kontakter. 1x på gimbal-huvudet och 2x på gimbal-kroppen. Högsta total belastning: 10A
<b>Ström</b> 3x litium-jon polymer 22,2 V (nominal) 10 000 mAh upp-laddningsbara batterier eller 3x 16 000 mAh 22,2V	<b>Laddningstid batterier</b> 45 minuter per 6 batterier	<b>Batteriliv</b> Cirka 15 - 45 minuter, beroende på strömförbrukning för tillhörande utrustning	<b>Kontakter</b> 1x IA-CAN-kontakt 1x HD-SDI genomströmning 1x HDMI till komposit 3x Power out (LEMO 1B) 1x Komposit/power out
<b>Flygtid</b> 7 - 15 minuter* inklusive reserver, beroende på lastvikt	<b>Operativt maximal flyghöjd</b> 5 500 m*  *Prestandadiagram finns tillgängliga	<b>Frekvens</b> 2,4GHz FHSS	<b>Signalräckvidd</b> Upp till 1000 m
<b>Telemetriuppgifter</b> Temperatur Batterispänning	<b>Frekvens</b> 2,4GHz FHSS	<b>Frekvens</b> 2,4GHz FHSS	<b>Signalräckvidd</b> Upp till 1000 m
		<b>Mjukvara och inställningar</b> Via USB eller AERIGON GCC (Mac OSX och Windows)	

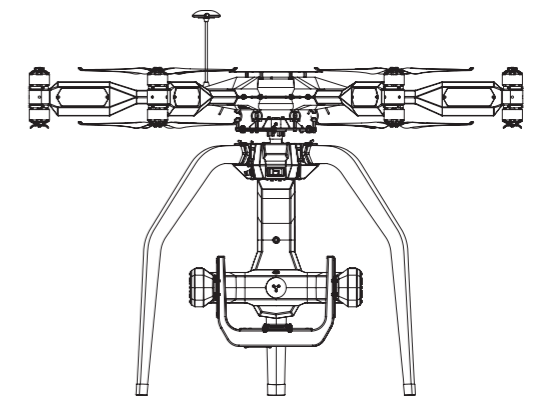
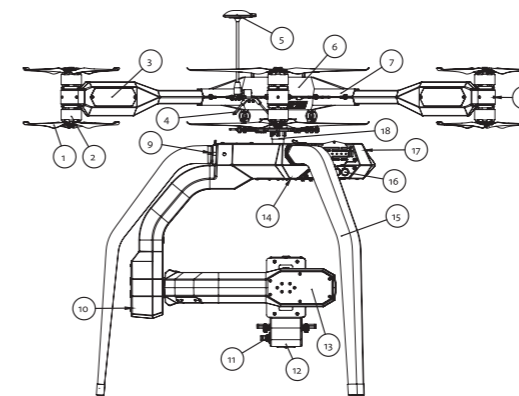

- |                                                    |                                                              |                                                                                    |                                                |
|----------------------------------------------------|--------------------------------------------------------------|------------------------------------------------------------------------------------|------------------------------------------------|
| 1 Koaxialmonterade kolfiberpropellrar (457x155 mm) | 6 Högpresterande strömförsörjningssystem                     | 10 Antennfäste för videosändningsantenn                                            | 13 Borstlösa motorer med kodare                |
| 2 Borstlösa elektriska motorer                     | 7 Avtagbara armar med integrerade signal- och strömkontakter | 11 Dubbla strömkontakter, HD-SDI-in, inbyggd HDMI-till-komposit-videokonverterare  | 14 Fästen för videonedlänkar                   |
| 3 Termiskt kyld elektrisk hastighetskontroll       | 8 LED-navigationsljus                                        | 12 Högpresterande IMU med Intuitive Aerials egenutvecklade stabiliseringsteknologi | 15 Skyddande landningsställ                    |
| 4 Dubbla 2,4Ghz-mottagare                          | 9 Snabbfäste för gimbalben                                   |                                                                                    | 16 Strömkontakter, HD-SDI-ut, kompositvideo ut |
| 5 GPS-antenn och kompass                           |                                                              |                                                                                    | 17 Fästen för utrustningsbatteri               |

# NEWTON GYRO-STABILISERAT KAMERASTATIV



”NEWTON by Intuitive Aerial” är ett robust, lättviktigt gyro-stabiliserat kamerastativ som används inom professionella TV-, broadcasting- och filmproduktioner för att stabilisera produktionskameror och skapa skakningsfria kamerasvepningar inom mängd olika applikationer, som exempelvis vadersystem, kranar, vagnar, rälsar och fordon. Den fungerar precis lika bra i fasta installationer som i rörelse.

NEWTON baseras på Intuitive Aerials kraftfulla stabiliseringsteknik utvecklad för drönaren AERIGON, och den levereras med en mängd unika funktioner som erbjuder enkel, effektiv och pålitlig användning, såsom integrerat snabbfäste för kameran, automatiserad kalibrering och möjlighet att byta batterier medan systemet körs.

Såväl kamerastativet som kameran och objektivet fjärrstyrs med precision via den sofistikerade styrenheten DOMINION. Trådlös kommunikation med dubbla frekvenser möjliggör att NEWTON och DOMINION presterar bra tillsammans även i packade radiofrekvensmiljöer, men det finns också ett alternativ med fjärrkontroll via Ethernet-gränssnitt. DOMINIONs kommunikationsprotokoll möjliggör tredjepartsintegrationer och den kan enkelt utrustas med stödenheter.

## HUVUDEGENSKAPER

» **Robust**, vatten- och smutsavvisande design

» **Dubbla, pålitliga** långdistans-datalänkar eller kontroll via kabel

» **Kompatibel** med ett brett utbud av kameror och objektivstyrssystem

» **Kort ställtid** med snabbfästen och ”hot-swapping” av batterier

» **Kan monteras** både hängande och stående

» **Auto-Horizon** och backpan kompenstation

» **Strömkontakter** för videolänk och kameratillbehör

» **Integrerbar med** tredjeparts broadcast- och filmutrustning

» **Uppgraderbar mjukvara**



Phone: +46 13 99 13 990  
E-mail: sales@intuitiveaerial.com  
intuitiveaerial.com

Intuitive Aerial AB (publ)  
Lokstallsgatan 8  
SE - 582 73 Linköping  
Sweden

Intuitive Aerial Inc  
20058 Ventura Blvd. #255  
Woodland Hills, CA 91364  
USA



## TEKNISKA SPECIFIKATIONER

<b>FYSISKA SPECIFIKATIONER</b>	<b>Dimensioner (HxBxD)</b> Max kamerastorlek: 210 x 260 x 210 mm Packstorlek: 390 x 170 x 350 mm	<b>Vikt</b> 6,8 kg	<b>Material</b> Bearbetat aluminium
	<b>Montering</b> Mitchell-fäste eller cheeseplate monterad stående eller hängande	<b>Max rotationshastighet</b> 180 grader/sek	<b>Rotationsspecifikation</b> Panoreringsrotation: obegränsad Tilt (Lutning): +45/-135 grader Roll (Vagga): -45/+45 grader
<b>OMGIVNING</b>	<b>Skydd</b> Smuts- och vattentålig	<b>Temperaturområde</b> -20°C till +45°C	
<b>STRÖM</b>	<b>Ineffekt</b> 14 - 25V DC	<b>Strömförbrukning</b> Standby: 0,1A Genomsnitt: 1,5A Max: 10A	<b>Uteffekt</b> Extern matningsspänning (14 - 25V) eller; batterispänning (14,4V nom), max 10A
	<b>Batterier</b> 2x Sony BP-U90 (14,4V, 7800mAh) batterier		
<b>DATALÄNK</b>	<b>Frekvens</b> 2,4000 - 2,4835 GHz 422Mhz (valfri) eller; 920Mhz (valfri)	<b>Modulationsteknik</b> FHSS (Frequency Hopping Spread Spectrum)	<b>Signalräckvidd</b> Upp till 1 000 m  <b>Gränssnitt för kontroll via kabel</b> Ethernet
<b>INTEGRATION</b>	<b>Kameror</b> RED EPIC X / Dragon CANON C300 / C500* SONY FS700 / F5 / F55* PHANTOM FLEX4K ARRI ALEXA Mini	<b>Objektivstyrning</b> FUJINON digital-drive CANON HJ14ex4.3 och liknande RED W.M.D RTMOTION MK3.1	<b>Systemgränssnitt</b> Ethernet CAN Bus (IA-CAN) RS232/422  <b>Kontakter på monteringsplattan</b> 2x SDI-ut 1x Power out 1x Power in 1x Ethernet 1x Ethernet kamera-genomströmning CAN BUS (IA-CAN)
	<b>Operatörskontrollerad Tally</b> SONY HDC-P1 GRASS-VALLEY LDX C80	<b>Kamerakontakter</b> 2x SDI-in 1x Ethernet-genomströmning 1x Power out (kamera) CAN BUS (IA-CAN)	
<b>STYRENHETEN DOMINION</b>	<b>Dimensioner</b> 396 x 209 x 115 mm	<b>Vikt</b> 2,2 kg	<b>Material</b> Bearbetat aluminium
	<b>Montering/fästen</b> Integrerad 100 mm NATO-tillbehörsskena Stativfäste Fästskena för halsrem och sele	<b>Skärm</b> 5" TFT-LCD färg (800x480)	<b>Kontakter</b> 2x IA-CAN 2x Power out (LEMO 1B.304) 1x Power in (LEMO 1B.304) 1x SD-kort 1x USB 1x Ethernet

# DOMINION

## PRECISION OCH KONTROLL



”DOMINION by Intuitive Aerial” är en sofistikerad styrenhet för trådlös fjärrstyrning med hög precision av såväl AERIGON-plattformen som NEWTON-systemet, inklusive kamera och objektiv. DOMINION är marknadens mest förfinade och funktionsrika gimbal- och kamerastyrenhet.

**DOMINION har en robust**, ergonomisk och användarvänlig design med en vattentät aluminiumkropp, ett stort fokus-hjul med hög upplösning, irisvred, stor zoomknapp och flera programmerbara knappar och vred. Alla input-knappar och -vred är programmerbara; mappning och inställningar för varje användarprofil kan sparas på ett SD-minneskort. Varje sida av kroppen har insatser för solid montering av tillbehör. Enheten kommer med inbyggda NATO-tillbehörsskenor för monitorer och viktavlastning.

**En stor, högupplöst 5"-monitor** med ett responsivt användargränssnitt ger användaren full kontroll över kamerarörelser, fokus och andra kamera- och objektivinställningar, liksom förbättrad gimbal-telemetri för övervakning av prestanda och bildstabilitet.

**DOMINION kommunicerar** trådlöst med den fjärrstyrda AERIGON- eller NEWTON-gimbalen och tillhörande kamera-system från upp till 1 000 meters avstånd, genom en pålitlig 2,4GHz FHSS-signal.

### HUVUDEGENSKAPER

- » **Robust**, ergonomisk och användarvänlig design samt intuitivt användargränssnitt
- » **Dubbla, pålitliga** långdistans-datalänkar
- » **Kompatibel** med ett brett utbud av kameror och objektivstyrssystem
- » **Ljusstark 5"-skärm** med realtidsdata från gimbal, kamera och objektiv
- » **Inställbar** för flera användarprofiler, alla inställningar sparas på SD-minneskort
- » **Solid montering** av monitorer och tillbehör
- » **Strömkontakter** för externa monitorer och mottagare
- » **Integrerbar med** tredjeparts broadcast- och filmtrustning
- » **Uppgraderbar mjukvara**

**DOMINION**  
by Intuitive Aerial

**intuitive aerial™**

Phone: +46 13 99 13 990  
E-mail: sales@intuitiveaerial.com  
intuitiveaerial.com

Intuitive Aerial AB (publ)  
Lokstallsgatan 8  
SE - 582 73 Linköping  
Sweden

Intuitive Aerial Inc  
20058 Ventura Blvd. #255  
Woodland Hills, CA 91364  
USA



### TEKNISKA SPECIFIKATIONER

FYSISKA SPECIFIKATIONER	Dimensioner	Vikt	Material
	396 x 209 x 115 mm	2,2 kg	Bearbetat aluminium
	<b>Montering/fästen</b> Integrerad 100 mm NATO-tillbehörsskena Stativfäste Fästskena för halsrem och sele	<b>Skärm</b> 5" TFT-LCD färg (800x480)	<b>Kontakter</b> 2x IA-CAN 2x Power out (LEMO 1B.304) 1x Power in (LEMO 1B.304) 1x SD-kort 1x USB 1x Ethernet
<b>OMGIVNING</b>	<b>Skydd</b> Smuts- och vattentätlig	<b>Temperaturområde</b> -20°C till +50°C	
<b>STRÖM</b>	<b>Ineffekt</b> 12 - 24V DC	<b>Strömförbrukning</b> 5W	<b>Uteffekt</b> Extern matningsspänning (12 - 24V) eller; batterispänning (14,4V nom), max 2,5A
	<b>Batteri</b> Integrerat 14,4V litium-jon-batteri		
<b>DATALÄNK</b>	<b>Frekvens</b> 2,4000 - 2,4835 GHz	<b>Modulationsteknik</b> FHSS (Frequency Hopping Spread Spectrum)	<b>Signalräckvidd</b> Upp till 1 000 m
<b>ÖVRIGT</b>	<b>Kameror</b> RED EPIC X / Dragon CANON C300 / C500* SONY FS700 / F5 / F55* PHANTOM FLEX4K ARRI ALEXA Mini	<b>Objektivstyrning</b> RED W.M.D RTMOTION MK3.1	<b>Gimbal-telemetri</b> Batteriets spänningsnivå 3-axlig vibrationsavläsning 3-axlig motorvridmoments-avläsning Mjukvaruversion och inställningar
	<b>Systemgränssnitt</b> Ethernet CAN Bus (IA-CAN)	<b>Mjukvaru-uppgradering</b> Via USB (Mac OS X, Windows, Linux)	*Tillgängligt vid uppgradering av mjukvaran

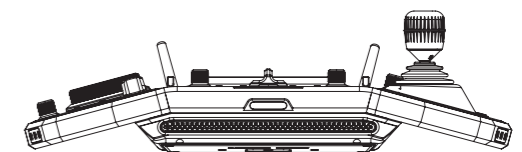
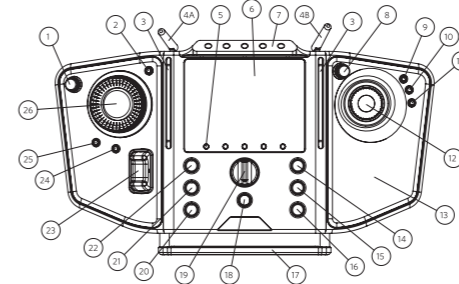

- |                                                        |                                      |                                                                 |
|--------------------------------------------------------|--------------------------------------|-----------------------------------------------------------------|
| 1 Irisvred                                             | 7 Integrerad NATO-tillbehörsskena    | 19 Kontrollägesväxlare                                          |
| 2 Programmerbar knapp för kamera- och objektivfunktion | 8 Programmerbart input-vred          | 20 Hastighet (roll)                                             |
| 3 Fästskenor för sele                                  | 9-11 Programmerbara funktionsknappar | 21 Hastighet (pan)                                              |
| 4a Antenn                                              | 12 3-axlig joystick, pan/tilt/roll   | 22 Hastighet (tilt)                                             |
| 4b Antenn                                              | 13 Handstöd i silikon                | 23 Zoom-knapp                                                   |
| 5 GUI-interaktionsknappar (5 st)                       | 14 - 16 Programmerbara input-vred    | 24 - 25 Programmerbara knappar för kamera- och objektivfunktion |
| 6 5" TFT-LCD färgmonitor                               | 17 Bärhandtag / justerbart magstöd   | 26 Fokushjul                                                    |
|                                                        | 18 Start-/stopp-/slutar-knapp        |                                                                 |

# MARKNADEN

Intuitive Aerials två huvudprodukter, AERIGON och NEWTON, vänder sig huvudsakligen till samma slutkunder, det vill säga professionella film- och tv-skapare. DOMINION är en styrenhet som först och främst säljs tillsammans med AERIGON.

## AERIGON

AERIGON är ett UAS-system. Unmanned Aerial Vehicles (UAVs) är obemannade flygfarkoster som främst använts och utvecklats inom det militära. Under senare år har användandet även tagit fart inom den civila sektorn, däribland mätningsbranschen. För att samla in geografiska data används Unmanned Aircraft Systems (UAS), vilka är system som består av fler komponenter utöver luftfarkosten, som till exempel kamera och kontrollstation/styrenhet.

UAS är ett bra alternativ till traditionell flygfotografering då högupplösta bilder kan genereras till en låg kostnad. Luftfotografi och videoinspelning med konsumentdrönare är nu inom räckhåll för nästan varje fotograf. Det har under de senaste åren skett en kraftig ökning av intresset för flygfotografering bland produktionsbolag, filmbranschen och fotografer.

Intuitive Aerial är inriktat på den kommersiella marknaden för UAS och då mer specifikt system för filmning och fotografering från luften som används av professionella aktörer. Bolagets marknad består av produktionsbolag med egen mediautrustning (filmproducenter, mediabolag et cetera), flygfilmföretag med fullstora helikoptrar, samt uthyrningsföretag. Samtliga kundsegment består av professionella aktörer som behöver den bästa utrustningen som finns att tillgå för att skapa högkvalitativ film och foto. Slutprodukterna är spelfilmer, naturfilmer, mediaproduktioner (nyhetsbevakning, idrottsevenemang, dokumentärer et cetera), musikvideor samt reklamfilmer.

## KUNDER

Intuitive Aerials kunder hittas inom mediabranschen, både inom film och tv. Kunderna kan delas in i tre olika segment: Produktionsbolag med egen utrustning, flygfilmföretag med fullstora helikoptrar, samt uthyrningsföretag. Dessa beskrivs närmare nedan.

## Produktionsbolag med egen utrustning

Inom filmbranschen existerar både stora och små produktionsbolag som äger egen utrustning. Verksamheten baseras på att genomföra projekt av varierande karaktär såsom långfilmer, TV-sändningar, reklamfilm, dokumentärer och musikvideor. Uppdragen innehåller skapande av videomaterial, post-production, specialeffekter, stillbildfoto, grafisk design och paketering.

En intressant målgrupp för Intuitive Aerial är de produktionsbolag som etablerar sig på marknaden genom att tänja gränserna hos den senaste tekniken. Intuitive Aerials produkter är högteknologiska och ledande och därmed attraktiva för dessa

företag och projekt. Arbetet med att locka dessa pionjärer är avgörande för att uppnå spridning av Intuitive Aerials varumärke och bygga upp en långsiktig tillit för produkterna inom en bredare marknad. Intuitive Aerial arbetar idag med flertalet av dessa kunder, bland annat BrainFarm Digital Cinema, skaparna bakom iTunes-storsäljaren The Art of Flight.

## Flygfilmföretag med fullstora helikoptrar

Behovet för bilder i rörelse från luften på hög och låg höjd har skapat en marknad för flygbolag med fullstora helikoptrar specialiserade på flygfoto. Med introduktionen av produkter som Intuitive Aerials obemannade, flygande kameraplattform växer nya behov fram hos dessa företag. Filmsekvenser som tidigare enbart skapats med fullstora helikoptrar får konkurrens av kostnadseffektiva alternativ. I många fall kan AERIGON helt ersätta behovet av fullstora helikoptrar, vilket ger slutkunderna enorma kostnadsbesparingar och därmed möjlighet till goda bruttomarginaler för Intuitive Aerial.

Samtidigt, med bakgrund av den höga bildkvalitet som uppnås med fullstora helikoptrar utrustade med stabiliserad kamera är kvalitetskraven höga. Företagen är certifierade flygbolag och uppfyllande av luftfartsmyndigheternas regelverk är av yttersta vikt. Med Intuitive Aerials höga produktkvalitet, kraftfulla stabilisering och professionella hantering av certifiering och uppfyllande av regelverkskrav utgör Intuitive en naturlig produktleverantör åt flygfilmföretagen. En ökande marknads närvaro och spridning av referensmaterial medför att allt fler företag får upp ögonen för Intuitive Aerials produkter.

## Uthyrningsföretag

Uthyrningsföretagen bygger sin verksamhet på att hyra ut film- och digitalkameror, objektiv, ljus, ljudutrustning, kranar, specialbyggda riggar samt att tillhandahålla tjänster och rådgivning till stora och små produktioner. Det är även vanligt med viss försäljning av utrustning och tillbehör.

Som uthyrningsföretag är det avgörande att ha ett brett och varierat sortiment av utrustning, teknisk expertis och branschfarenhet. Förmåga att erbjuda den senaste och bästa tekniken på marknaden är en av de absolut viktigaste konkurrensfördelarna. Samtidigt bygger en lyckad verksamhet på kundförtroende, vilken uppnås med hög teknisk kvalitet och driftsäkerhet hos den utrustning som hyrs ut samt väl utförd support. Det är därför av yttersta vikt att den utrustning som köps in håller en hög kvalitet, är robust och konsekvent i sitt beteende. Detta för att uthyrningsföretagen snabbt skall kunna felsöka och ge support till sina kunder.

Med öppnandet av regelverken för drönare står uthyrningsföretagen med nya behov att erbjuda uthyrning och tjänster med stöd av den nya tekniken. Intuitive Aerials produkter hör till det absoluta toppsegmentet av multirotorhelikoptrar och har

en hög professionell status vilket ligger i linje med uthyrningsföretagens strävan att erbjuda den bästa och senaste tekniken. Den höga driftsäkerheten som produkterna erbjuder möjliggör för uthyrningsföretagen att hyra ut utrustning och erbjuda tjänster med hög kvalitet och professionalism.

*"Det är en fantastisk utrustning som överträffar våra förväntningar. Vi är oerhört imponerade och ser fram emot många timmars flygtid. Ett stort tack till samtliga delaktiga, utrustningen kommer definitivt att tillföra ökat värde i vår slutprodukt."*

Brad Bestelink, NHFU

## MARKNADEN FÖR AERIGON

Storleken på marknaden inom det segment där Bolaget är verksamt bedöms redan idag uppgå till flera hundra miljoner kronor per år. Den kan också växa i sig genom att tillkomsten av UAS-system för professionell fotografering från luften kan skapa ökad efterfrågan inom vissa segment, till exempel nyhetsbevakning och reklamfilm. Idag kan ingen bedöma hur stor marknaden kan bli på sikt. Nedan följer ett exempel som visar den potentiella marknaden inom spelfilmsbranschen.

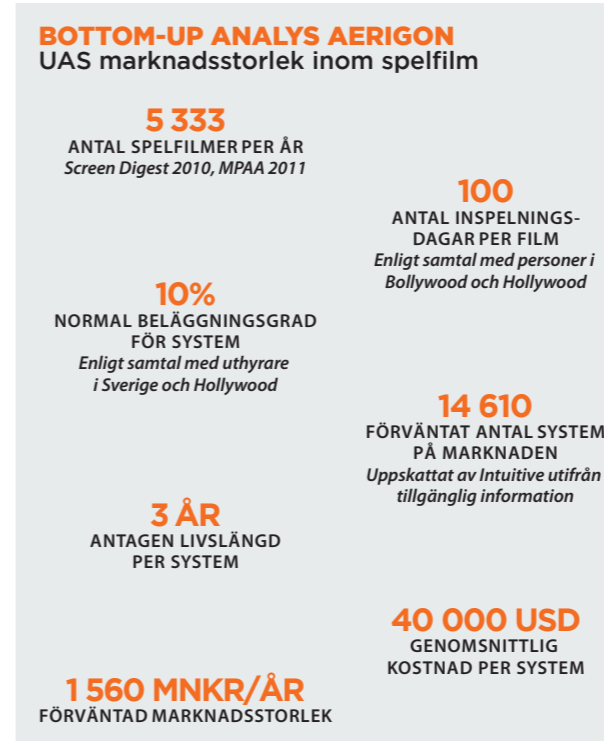

Beräkningarna av marknadsstorleken följer nedan:

- » Antal spelfilmer per år: 5 333 stycken
- » Antal inspelningsdagar per film: 100 dagar
- » Totalt antal inspelningsdagar per år: 533 300 dagar
- » Antal dagar per år: 365
- » Antal system per film (genomsnitt): 1 system
- » Behov av antal system vid 100 procent beläggning: 1 461 system

- » Normal beläggningsgrad per system: 10 procent
- » Behov av antal system vid 10 procent beläggning: 14 610 system
- » Normal livslängd per system: 3 år
- » Årligt behov av antal system: 4 870 system
- » Pris per system (genomsnitt): 40 000 USD
- » Årlig marknadsstorlek, nyförsäljning system: 1 560 mnkr

På samma sätt kan motsvarande beräkningar göras för andra filmsegment, som naturfilmer, dokumentärer, reklamfilmer, nyhetsbevakning och bevakning av idrottsevenemang.

Reklamfilm är ett särskilt intressant segment eftersom AERIGON ger möjlighet att producera effektskapande reklamfilmer som hittills inte varit praktiskt eller ekonomiskt möjligt att genomföra, vilket ger ett stort kundvärde. Hos dessa kunder är priskänsligheten låg, vilket ger möjlighet till premiumprissättning och goda bruttomarginaler.

## NEWTON

NEWTON är ett stabiliserande kamerastativ som bygger på samma styr- och reglersystem som finns integrerat i AERIGON. Kunderna för AERIGON och NEWTON har i grund och botten samma kundbehov, det vill säga behovet av stabiliserande kameralösningar för sin film- och tv-produktion. NEWTON används bland annat i situationer där AERIGON av olika skäl inte kan användas, till exempel i tv-studios med publik och på event-arenor.

## MARKNADEN FÖR NEWTON

Marknaden för NEWTON bedöms av Bolaget vara minst lika stor som marknaden för AERIGON, men de relativa förhållandena kan variera mellan olika geografiska marknader.

AERIGON används främst vid filminspelningar och har därför sin största marknad i länder med en traditionellt stark filmindustri, såsom USA (Hollywood), Indien (Bollywood) och Kina/Japan. NEWTON används i större utsträckning vid TV-produktion och har därför en jämnare marknadsefterfrågan mellan olika länder eftersom TV-produktion finns i nästan alla länder. Totalt sett är TV-produktion en större marknad än filmproduktion, och dessutom kan varje TV-producent ha nytta av flera stabiliserande kamerastativ NEWTON.

I exempelvis Sverige är Bolagets bedömning, baserat på input från ledande branschaktörer, att försäljningspotentialen för NEWTON är två till tre gånger större än den för AERIGON. Prismsättningen ligger ett stabiliserande kamerastativ NEWTON på en nivå något under vad en multirotor-helikopter AERIGON kostar.

## EFTERMARKNADEN

Till ovanstående kommer eftermarknaden med försäljning av slitdelar och förbrukningsmaterial, övriga reservdelar samt systemuppgaderingar. Bolagets bedömning är att nyförsäljning av ett system genererar årliga eftermarknadsintäkter på omkring 20 procent per år under systemets livslängd.

## FÖRSÄLJNINGSKANALER

Intuitive Aerial når idag sina kunder genom ett antal kanaler såsom branschmässor, web och sociala medier, tips från befintliga kunder och referenser i övrigt.

## BRANSCHMÄSSOR

På de årliga stora branschmässorna NAB Show, IBC, CineGear och Cinec träffas mediabranschen för att ta del av den senaste tekniken inom film och broadcast, lyssna till inspirationstal, delta i diskussionsgrupper och visa sin marknadsnärvaro i branschen. Produktionsbolagen, uthyrningsföretagen och flygfilmsföretagen är närvarande i sitt sökande och utvärderande av senaste nytt inom marknaden.

Branschmässorna är en essentiell aktivitet för Intuitive Aerials etablering på marknaden och möjlighet att nå ut till nya kunder. Produkterna bemöts varje år med stort intresse, vilket tydligt bevisades under IBC 2013 där Intuitive Aerials produkt för första gången visades upp för den Europeiska marknaden. Aerigon uppmärksammades och belönades med IBC's »What Caught My Eye Sessions«-pris för banbrytande teknik som kommer att ha betydelse för medieteknik i en nära framtid.

## WEB OCH SOCIALA MEDIER

Web-publicerat material och sociala medier utgör ett område med stor potential för företag att uppnå global spridning och därmed nå ut till kunder som inte berörs av de traditionella marknadsföringskanalerna. Utmaningarna är att sticka ut med intressant och tilltalande innehåll som intresserar en bred publik.

Intuitive Aerials produkter har ett tilltalande, utmärkande designspråk och tydligt användningssyfte. Tillsammans med effektfulla filmproduktioner och behind-the-scenes material som produceras utgör detta en stark kombination för global, social spridning. En tydlig indikation på denna styrka var Intuitive Aerials utvecklingsprojekt kring digital realtidssändning av video för flygning med Oculus Rift, där en enklare presentationsfilm idag uppnått över 190.000 visningar på Youtube. Intuitive Aerial arbetar aktivt idag med att öka närvaron på webben och i sociala medier.

## KUNDUTLÅTANDEN OCH REFERENSMATERIAL

Kundutlåtanden och referensmaterial från faktiska produktioner och användande av Intuitive Aerials produkter är kraftfulla verktyg för att bygga förtroende för produkten och företaget.

## UPPMÄRKSAMMANDEN GENOM STORFILMSPRODUKTIONER

Intuitive Aerials vision är att vara förstahandsvalet för världens mest krävande och kreativa skapare i mediaindustrin. Styrda

av denna vision har företaget en tydlig strategi att attrahera trendsättare i marknaden i syfte att placera företags produkter som en branschstandard för professionell filmproduktion. Efter många års intensivt och fokuserat arbete har Intuitive gjort stora framsteg och Intuitive Aerials produkter har redan använts inom storskaliga filmproduktioner såsom James Bond Spectre, BBC:s One Planet och Giant Killers II samt Walt Disney's Into The Woods och Avengers – Age of Ultron.

## REFERENSPRODUKTIONER

Bolaget har sedan start sålt cirka 30 system AERIGON. De flesta system har sålts till företag som idag är verksamma inom fotografering/filmning med fullstora helikoptrar respektive till uthyrningsföretag.

Stabiliserande kamerastativet NEWTON är en betydligt nyare produkt, som har lanserats först under hösten 2015. Hittills har bolaget sålt cirka 10 exemplar av NEWTON, men antalet ökar snabbt.

Nedan följer exempel på några av Bolagets kunder:

- » Welk Aviation, USA (welkaviation.com)
- » Fly Through Films, England (flythroughfilms.com)
- » Beyond HD, England (beyondhd.tv)
- » Helicopter Film Services, England (helicopterfilm.tv)
- » Natural History Film Unit (NHFU), Botswana (naturalhistoryfilmunit.com)
- » Hello Airbot, USA (helloairbot.com)
- » Bocavista, Nederländerna (bocavista.nl)
- » Dubai Film, Förenade Arabemiraten (dubaifilm.ae)
- » Gamma Engineering, Förenade Arabemiraten (gamma-engineering.com)
- » Phoenix Air, USA (phoenixair.com)

Referensproduktioner där Bolagets produkter har använts inkluderar:

- » Into the Woods, Disney (2014)
- » Avengers: Age of Ultron, Marvel (2015)
- » Return of the Giant Killers: Africa's Lion Kings, BBC (2015)
- » We Are Blood, Brain Farm (2015)
- » Mission: Impossible - Rogue Nation (2015)
- » James Bond: Spectre (2015)
- » Taylor Swift: musikvideon Wildest Dreams (2015)
- » Now You See Me: The Second Act (2016)
- » The Huntsman (2016)





# VERKSAMHETEN

## AFFÄRSIDÉ

Intuitive Aerial skall vara den ledande innovatören och tillverkaren av förstklassiga flygande kamerariggar och system för professionella film och broadcastföretag världen över.

## AFFÄRSMODELL

Intuitive Aerial når idag sina kunder via partners, egen kundbearbetning och lokala agenter. Även närvaro på branschmässor med inriktning på film och media är en viktig säljkanal för Bolaget.

Erbjudandet är en helhetslösning, anpassad med tillbehör efter kundens behov tillsammans med utbildning och assistans för certifiering. Bolaget har initierat ett arbete kring att etablera supportavtal och löpande underhållsprogram vilket kan bli en betydande andel av Bolagets intäkter på sikt.

Bolaget är starkt fokuserat på teknikutveckling inom både hård- och mjukvara. Slutmontering, testning och även viss tillverkning sker i Linköping. Det pågår ett löpande arbete med att lägga ut tillverkning på underleverantörer för att öka produktionskapaciteten.

## ORGANISATION

Styrelsen för Intuitive Aerial har sedan verksamheten inleddes strävat efter att Bolaget skall ha en så liten och kostnadseffektiv organisation som möjligt. Under utvecklingsfasen har därför i huvudsak externa konsulter engagerats när behov har förelagat. Inför emissionens genomförande utgörs den anställda personalen av tio personer.

Intuitive Aerial har samlat ett drivet team med både serie-entreprenörer och personer med spetskompetens inom ett stort antal specialområden, bland dessa finns specialister inom certifiering och regelverk för UAV och civil luftfart, flygunderhåll,

ingenjörsarbete, elektronikdesign, reglerteknik, maskinteknik, serieentreprenörer, verksamhetsutvecklare samt logistik- och produktionsutvecklare.

## UTVECKLINGSAVDELNINGEN

Intuitive Aerials produkter har högt teknikinnehåll och ligger i utvecklingens framkant inom en mängd områden:

- » Elektronikdesign
- » Reglerteknik
- » Produktdesign
- » Kompositdesign och tillverkning
- » Utveckling av mjukvara

Ett brett kontaktnät av leverantörer och andra externa parter, såsom forskningsmiljön vid Linköpings Universitet, används flitigt för att ytterligare stärka företagets möjlighet att utveckla produkter i världsklass.

Utvecklingsavdelningen har ansvar för att utveckla nya produkter och att vidmakthålla existerande produkter. Intuitive Aerials systemplattformar innehåller inte bara en flygande helikopter utan en mängd olika produkter som exempelvis väskor, videosändare, styrkontroll, specialutformade adaptrar och kablage för kameror.

## PRODUKTION

Intuitive Aerial har under de senaste åren byggt upp en produktionslina för företagets produkter. Den består av ett team av kompetenta och kvalitetsmedvetna montörer. Dessa personer är hämtade från den civila flygverksamheten i Linköping och tar med sig ett grundmurat kvalitetstänk in i produktionen, vilket särskiljer Intuitive Aerial från andra tillverkare av multirotorhelikoptrar på marknaden.

Intuitive Aerial har utvecklat en process för att kvalitetssäkra produkterna vid tillverkningen. Bolaget beställer komponenter och producerar och sätter ihop flygfarkosterna själva, in-house. Detta ger Bolaget en god möjlighet att styra tillverkningen och optimera resurserna.

För att möta den förväntade volymökningen från en utökad säljstyrka och lanseringen av en produkt för broadcastindustrin kommer produktionsapparaten att behöva trimmas ytterligare framöver. Ansatsen är att detta ska ske genom att lägga ut ytterligare paket av moduler och produkter för förädling hos underleverantörer, samtidigt som kvalitetsarbetet ökas och den slutliga monteringen och kontrollen sker internt av personal hos Intuitive Aerial.

En möjlighet som utvärderas är att förlägga en viss slutmontering vid lokala service centers på nyckelmarknader. Detta kräver en initial investering och förväntas bli aktuellt under 2016.

## SUPPORT- OCH UNDERHÅLLSAVTAL

Under support- och underhållsavtal erbjuder Intuitive Aerial sina kunder löpande uppdateringar av mjukvara och förebyggande underhållsarbete. På sikt ser Bolaget att dessa kommer utökas med flera olika nivåer innehållande både reservdelsprogram och tillgång till ersättningsystem under schemalagt underhåll.

## FLYGREGULATORISKA ASPEKTER

Alla flygande farkoster som frambringas för kommersiella syften regleras av strikta regelverk. Det pågår ett omfattande regelverksarbete världen över för att ta fram och förändra rådande lagstiftningar för UAS. Sverige tillsammans med Storbritannien har varit ledande nationer inom Europa inom detta arbete. Redan 2009 gav Transportstyrelsen ut ett regelverk för obemannade luftfartyg.

Inom den svenska lagstiftningen delas de obemannade farkosterna in i olika kategorier baserat på max startvikt vilket är praxis inom luftfarten. Intuitive Aerials farkoster är klassade i Sverige som en Kategori 2 farkost (mellan 7 och 150 kg) med krav på organisation och flygrutiner. Farkosten frambringas inom synhåll och på en maximal höjd av 120 meter. Europeiska byrån för luftfartssäkerhet (EASA) har meddelat att de arbetar för att harmonisera regelverket för UAS inom Europa.

I USA har en lagstiftning presenterats nyligen där sex organisationer har fått, och ytterligare 50 är på väg att få, tillstånd att bedriva flygfilmsverksamhet med UAS. Eftersom USA dominerar den internationella filmindustrin är detta en viktig faktor för marknadsutvecklingen i USA under kommande år.

organisation enligt nationella bestämmelser i olika delar av världen. Programmet är uppbyggt på konsultation, utbildning och operationella handböcker som uppdateras löpande med bilagor och anpassas vartefter certifiering i nya länder genomförs. På så sätt har en långsiktigt hållbar modell skapats för att effektivt genomföra certifieringar världen över. Intuitive Aerials produkter är idag certifierade i Sverige, Storbritannien, Nederländerna och Frankrike. Processer är igång med att inhämta godkännande bland annat i Italien, USA och Tjeckien.

## UTBILDNING

I samband med försäljning erbjuds piloter både teoretisk och praktisk typutbildning för att kunna bedriva professionell, säker UAS-verksamhet i enlighet med rådande regelverk. Teknisk utbildning erbjuds även för enklare underhållsinsatser.

## PILOTNÄTVERK

Att lära sig flyga radiostyrda helikoptrar och flygplan kräver många timmars dedikerad flygtid. Mot bakgrund av detta genomför inte Intuitive Aerial grundkurser för radiostyrda helikoptrar utan rekommenderar alla kunder att vända sig till erfarna piloter. Ett världsomspännande pilotnätverk är under uppbyggnad för underlätta processen för kunderna att hitta en lämplig pilot för sin verksamhet.

## CERTIFIERING

Intuitive Aerial har med sin interna expertis från obemannad och civil luftfart tagit fram ett certifieringsprogram där kunderna erbjuds support med att certifiera farkost och

## ORGANISATIONSSTRUKTUR

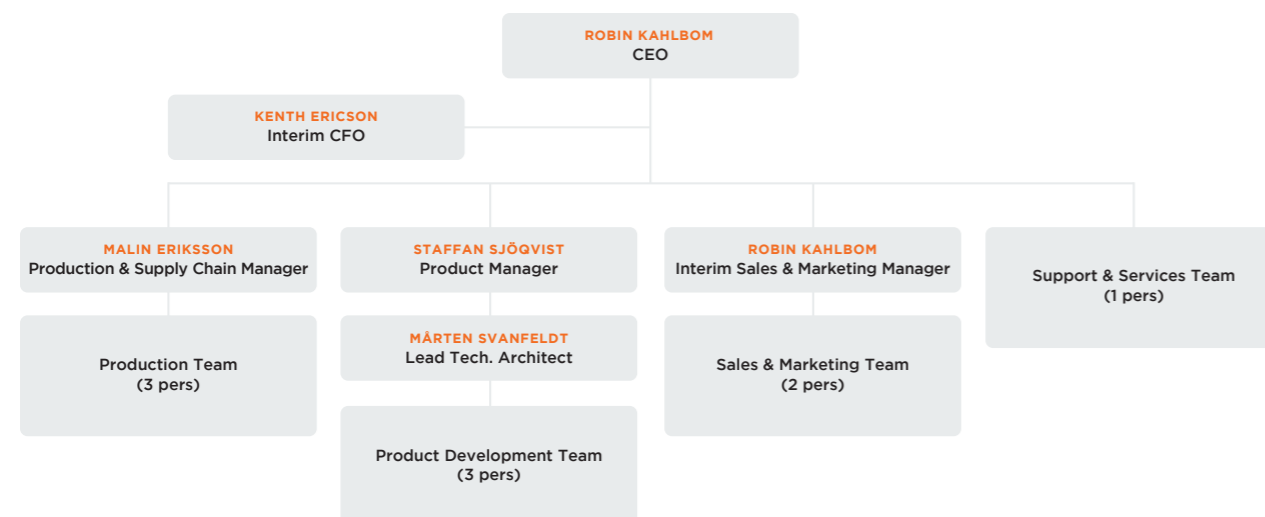

# STRATEGI OCH FRAMTIDSUTSIKTER

## UTVECKLINGEN UNDER 2015

Under 2015 har fokus legat på att stärka organisationen inom marknad och försäljning samt på att förbättra företagets interna rutiner avseende produktion och logistik för att på så vis gå till att bli ett industriellt bolag. På produktutvecklingsidan har nya produkter lanserats, närmare bestämt egenutvecklade styrenheten DOMINION samt, via utvecklingssamarbete med Swedish Chameleon, det stabiliserade kamerastativet NEWTON.

## PRESSMEDDELANDEN UNDER 2015

Följande pressreleaser har publicerats sedan listningsemissionen:

- » December 2014: Miljonorder till Intuitive Aerial från Swedish Chameleon
- » Januari 2015: Intuitive Aerial har erhållit typ-certifiering i Frankrike
- » Februari 2015: Intuitive Aerial bakom två av de nominerade bidragen i världens första drone-filmfestival
- » Februari 2015: Intuitive Aerial vinnare i förutsett FAA-regelverk för obemannade farkoster
- » Februari 2015: Intuitive Aerial rekryterar erfaren försäljningsansvarig i USA
- » Mars 2015: Första ordern på AERIGON i USA
- » April 2015: Ledande japanska distributören Totsu International CO. Ltd ansluter sig
- » April 2015: Första Ultra HD slow motion-filmen i historien från luften filmas med AERIGON
- » Juni 2015: AERIGON används för att filma Marvel Avengers: "Age of Ultron"
- » Juli 2015: Totalt sju nya systemförsäljningar under juni månad, varav tre i USA
- » Augusti 2015: Welk Aviation i USA köper två AERIGON med första FAA-godkännandet i Hollywood
- » Augusti 2015: Intuitive Aerial nomineras till Anders Walls entreprenörs-pris av Svensk-Amerikanska Handelskammaren
- » Augusti 2015: Intuitive Aerial fördjupar partnerskap med Swedish Chameleon och lansering av NEWTON
- » September 2015: Intuitive Aerial lanserar ny styrenhet DOMINION
- » Oktober 2015: AERIGON används i produktionen av naturdokumentären "Return of the Giant Killers" för BBC
- » Oktober 2015: AERIGON används i produktionen av Taylor Swifts musikvideo "Wildest Dreams"
- » Oktober 2015: Intuitive Aerial får beställning på kameraplattformen NEWTON från inflytelserikt bolag i Tyskland
- » November 2015: Lyckad premiär för NEWTON under inspelning av "Hellenius hörna"
- » November 2015: AERIGON bakom unik scen i James Bond Spectre

## MÅLSÄTTNINGAR FÖR 2016

Intuitive Aerial behöver förstärkas organisatoriskt för att kunna expandera. Under 2016 kommer ledningsgruppen i Bolaget att utökas med ett par ledande befattningshavare.

Vidare ska försäljningsorganisationen förstärkas med fler Area Sales Managers och övrig försäljnings- och marknadspersonal, för att kunna bearbeta nya viktiga marknader. Distributörsnätet ska fortsätta byggas ut, särskilt för nya produkten NEWTON.

Arbetet ska fortsätta med att stärka organisation, rutiner och strukturkapital med syfte att gå från ett piggt entreprenörsbolag till att bli ett renodlat industriellt företag. Serviceorganisationen ska förstärkas genom utbyggnad av tredjepartservice. Utvecklingsavdelningen kan behöva viss förstärkning, beroende på takten i kommande utvecklingsprojekt.

## FINANSIELLA MÅL

Den nivå på försäljningen där Bolaget når resultatmässig break-even bedöms ligga omkring 25 mnkr på årsbasis, inkluderat kostnader för de organisationsförstärkningar som planeras under 2016. Bolagets finansiella målsättning för 2016 är att kraftigt öka försäljningen och nå positivt resultat på månadsbasis mot slutet av året.

## EXPANSION VIA STRATEGISKA SAMARBETSPARTNERS

Intuitive Aerial har hittills bearbetat marknaden på egen hand, för att visa kunderna vad bolaget har att erbjuda och för att vinna referensorder. Den uthålliga marknadsbearbetningen har varit en tålmodig satsning, men den börjar nu ge ringar på vattnet.

Under 2015 har bolaget fått tydliga och kvalificerade indikationer på att det finns möjligheter till strategiska samarbeten med namnkunniga företag i branschen. Intuitive Aerials produkter bedöms av andra branschaktörer ha en stor potential. En prioriterad aktivitet för styrelsen framöver är att närmare undersöka vilka möjliga samarbeten som kan vara intressanta för bolaget. Ett möjligt upplägg kan till exempel vara att på en viss geografisk marknad gemensamt starta ett kombinerat sälj- och servicebolag, med en aktör som är ledande där. Därmed skulle försäljningen snabbare kunna öka på en sådan marknad, samtidigt som behovet av finansiering från Intuitive Aerial skulle minska, och även risken i en sådan satsning. Andra möjliga samarbeten skulle kunna vara teknologisamarbeten, där Intuitive Aerials produkter och teknologi lanseras via större bolag.

## HISTORIK

### 2010 – 2011

Bolaget grundades formellt och de första prototyperna togs fram.

### 2012

År 2012 kännetecknades av fortsatta utvecklingsprojekt och framtagande av prototyper. Ett antal filmproduktioner genomfördes, till exempel Fröken Julie, regisserad av Helena Bergström. Målmarknaderna för initial produktförsäljning fastlades att vara Europa, Nordamerika och Mellanöstern.

### 2013

Bolaget presenterade under april månad den första prototypen av Black Armored Drone tillsammans med det amerikanska bolaget RED Digital Cinema, www.red.com på NAB mässan i Las Vegas. Denna presentation ledde till global kännedom om Intuitive Aerials produkter hos marknaden för UAV:er inom mediabranschen. Ett antal viktiga kontakter knöts med partners och användare i Los Angeles-området. I samband med lanseringen i Europa under oktober 2013

blev Intuitive Aerial belönat med IBC's »What Caught My Eye Sessions«-pris för banbrytande teknik med betydelse för medieteknik i en nära framtid. De första leveranserna gjordes till kunder i Europa, USA och Mellanöstern. Ett strategiskt beslut togs om att Intuitive Aerial ska vara ett renodlat produktföretag och tjänsteverksamheten lades därför ned.

### 2014

Under 2014 erhöles antal strategiskt viktiga ordrar, såsom Ljud & Bild Media och BrainFarm Digital Cinema. Ett antal storproduktioner genomfördes med Bolagets produkter, exempelvis Disney's Into The Woods, Avengers – Age of Ultron, BBC Giant Killers II, One Planet och Wonders of Britain. I Sverige spelades Sune i Fjällen in. Intuitive Aerial utsågs av Ny Teknik och Affärsvärlden till ett av Sveriges 33 hetaste teknikföretag.

### 2015

Bolaget listades på First North i början av året. För övriga händelser, se avsnittet "Utvecklingen under 2015".



# FINANSIELL ÖVERSIKT

RESULTATRÄKNING	1 jan – 30 jun		1 jan – 31 dec	
	2015	2014	2013	2012
Belopp i tkr				
<b>Rörelsens intäkter</b>				
Nettoomsättning	878	5 107	2 282	362
Förändring av lagervaror under tillverkning, färdiga varor och pågående arbete för egen räkning	400	438	172	-5
Aktiverat arbete för egen räkning	494	525	2 242	1 183
Övriga rörelseintäkter	36	187	13	65
<b>Summa rörelsens intäkter</b>	<b>1 808</b>	<b>6 257</b>	<b>4 709</b>	<b>1 605</b>
<b>Rörelsens kostnader</b>				
Råvaror och förnödenheter	-1 379	-3 577	-1 962	-415
Övriga externa kostnader	-3 891	-2 307	-1 487	-508
Personalkostnader	-2 663	-3 879	-2 747	-1 064
<b>Summa rörelsens kostnader exkl avskrivningar</b>	<b>-7 932</b>	<b>-9 763</b>	<b>-6 196</b>	<b>-1 987</b>
<b>Resultat före avskrivningar (EBITDA)</b>	<b>-6 124</b>	<b>-3 506</b>	<b>-1 487</b>	<b>-382</b>
Av-/nedskrivningar av materiella och immateriella anläggningstillgångar	-403	-690	-242	-5
<b>Summa rörelsens kostnader</b>	<b>-8 335</b>	<b>-10 453</b>	<b>-6 438</b>	<b>-1 992</b>
<b>Rörelseresultat (EBIT)</b>	<b>-6 526</b>	<b>-4 196</b>	<b>-1 729</b>	<b>-387</b>
<b>Resultat från finansiella poster</b>				
Övriga ränteintäkter och liknande resultatposter	0	3	5	0
Räntekostnader och liknande resultatposter	-187	-88	-76	-21
<b>Summa finansiella poster</b>	<b>-187</b>	<b>-85</b>	<b>-71</b>	<b>-21</b>
<b>Resultat efter finansiella poster</b>	<b>-6 713</b>	<b>-4 281</b>	<b>-1 800</b>	<b>-408</b>
Bokslutsdispositioner	-	-	-	3
Skatt på periodens resultat	-	-	-	-
<b>PERIODENS RESULTAT</b>	<b>-6 713</b>	<b>-4 281</b>	<b>-1 800</b>	<b>-405</b>

NYCKELTAL	1 jan – 30 jun		1 jan – 31 dec	
	2015	2014	2013	2012
Rörelsemarginal (%)	neg.	neg.	neg.	neg.
Vinstmarginal (%)	neg.	neg.	neg.	neg.
Räntabilitet på eget kapital (%)	neg.	neg.	neg.	neg.
Soliditet, %	63,6%	10,0%	31,0%	41,0%
Skuldsättningsgrad	0,6	9,4	2,2	1,4
Resultat per registrerad aktie (SEK)	-1,5	-1,53	-26,67	-6,39
Eget kapital per aktie, kr	1,63	0,17	20,23	12,09
Antal aktier vid periodens slut	4 466 094	2 791 675	67 500	63 333
Medeltal anställda	14	12	6	4

## DEFINITION AV NYCKELTAL

**Rörelsemarginal:** Rörelseresultat i % av omsättningen

**Vinstmarginal:** Rörelseresultat + finansiella intäkter dividerat med omsättningen

**Räntabilitet på eget kapital:** Resultat före skatt i % av justerat eget kapital

**Soliditet:** Justerat eget kapital dividerat med balansomslutningen

**Skuldsättningsgrad:** Skulder + avsättningar dividerat med justerat eget kapital

**Resultat per registrerad aktie vid periodens slut:** Resultat efter skatt dividerat med antal aktier vid periodens slut

**Eget kapital per aktie:** Eget kapital dividerat med antalet aktier vid årets slut

BALANSRÄKNING	30 jun	31 dec		
	2015	2014	2013	2012
Belopp i tkr				
<b>TILLGÅNGAR</b>				
<b>Anläggningstillgångar</b>				
<i>Immateriella anläggningstillgångar</i>				
Balanserade utgifter för utvecklingsarbeten m.m.	3 498	3 077	3 189	1 183
<b>Summa immateriella anläggningstillgångar</b>	<b>3 498</b>	<b>3 077</b>	<b>3 189</b>	<b>1 183</b>
<i>Materiella anläggningstillgångar</i>				
Inventarier, verktyg och installationer	7	10	15	21
<b>Summa materiella anläggningstillgångar</b>	<b>7</b>	<b>10</b>	<b>15</b>	<b>21</b>
<i>Finansiella anläggningstillgångar</i>				
Depositioner	69	0	0	0
<b>Summa finansiella anläggningstillgångar</b>	<b>69</b>	<b>0</b>	<b>0</b>	<b>0</b>
<b>Summa anläggningstillgångar</b>	<b>3 575</b>	<b>3 087</b>	<b>3 204</b>	<b>1 204</b>
<b>Omsättningstillgångar</b>				
<i>Omsättningstillgångar</i>				
Varulager				
Råvaror och förnödenheter	876	568	172	0
Produkter i arbete	441	41	0	0
<b>Summa varulager</b>	<b>1 317</b>	<b>609</b>	<b>172</b>	<b>0</b>
<i>Kortfristiga fordringar</i>				
Kundfordringar	1 841	86	702	0
Övriga fordringar	575	376	122	1
Förutbetalda kostnader och upplupna intäkter		545	18	9
<b>Summa kortfristiga fordringar</b>	<b>2 417</b>	<b>1 007</b>	<b>842</b>	<b>10</b>
Kassa och bank	5 375	351	128	653
<b>Summa omsättningstillgångar</b>	<b>9 108</b>	<b>1 967</b>	<b>1 142</b>	<b>663</b>
<b>SUMMA TILLGÅNGAR</b>	<b>12 683</b>	<b>5 054</b>	<b>4 346</b>	<b>1 867</b>
<b>EGET KAPITAL OCH SKULDER</b>				
<b>Eget kapital</b>				
<i>Bundet eget kapital</i>				
Aktiekapital	804	503	83	63
<b>Summa bundet eget kapital</b>	<b>804</b>	<b>503</b>	<b>83</b>	<b>63</b>
<i>Fritt eget kapital</i>				
Överkursfond	20 936	6 948	3 967	1 587
Balanserad vinst eller förlust	-6 965	-2 685	-885	-480
Periodens resultat	-6 713	-4 281	-1 800	-405
<b>Summa fritt eget kapital</b>	<b>7 258</b>	<b>-18</b>	<b>1 282</b>	<b>702</b>
<b>Summa eget kapital</b>	<b>8 062</b>	<b>485</b>	<b>1 365</b>	<b>765</b>
<i>Långfristiga skulder</i>				
Övriga skulder	788	1 200	2 089	1 015
<b>Summa långfristiga skulder</b>	<b>788</b>	<b>1 200</b>	<b>2 089</b>	<b>1 015</b>
<i>Kortfristiga skulder</i>				
Skulder till kreditinstitut	594	404	0	0
Leverantörsskulder	1 135	717	531	27
Övriga skulder	1 676	1 806	103	60
Upplupna kostnader och förutbetalda intäkter	428	442	258	0
<b>Summa kortfristiga skulder</b>	<b>3 833</b>	<b>3 369</b>	<b>892</b>	<b>87</b>
<b>SUMMA EGET KAPITAL OCH SKULDER</b>	<b>12 683</b>	<b>5 054</b>	<b>4 346</b>	<b>1 867</b>
<b>Ställda säkerheter</b>				
Företagsinteckningar	Inga	1 000	1 000	Inga
<b>Ansvarsförbindelser</b>	<b>Inga</b>	<b>Inga</b>	<b>Inga</b>	<b>Inga</b>

# KOMMENTARER TILL DEN FINANSIELLA ÖVERSIKTEN I SAMMANDRAG

Vidstående tabeller visar historisk finansiell information i sammandrag för Intuitive Aerial avseende halvåret 2015 respektive räkenskapsåren 2014, 2013 och 2012. Informationen för halvåret 2015 är hämtad från Bolagets halvårsrapport, vilken inte är reviderad av Bolagets revisor. Övrig information är hämtad från Bolagets reviderade årsredovisningar. Sammandraget av Bolagets räkenskaper bör läsas tillsammans med Bolagets halvårsrapport för 2015 respektive Bolagets reviderade årsredovisningar med tillhörande noter för räkenskapsåren 2014, 2013 och 2012.

## RÄKENSKAPSÅR

Bolaget har 1 januari till 31 december som räkenskapsår.

## ALLMÄNNA REDOVISNINGSPRINCIPER

Från och med räkenskapsåret 2014 upprättas årsredovisning med tillämpning av årsredovisningslagen och Bokföringsnämndens allmänna råd BFAR 2012:1 Årsredovisning och koncernredovisning (K3). Tidigare tillämpades årsredovisningslagen och Bokföringsnämndens allmänna råd förutom BFAR 2008:1(K2) och BFAR 2012:1(K3). Övergången har gjorts i enlighet med föreskrifterna i K3s kapitel 35. Övergången till K3 har inte inneburit några förändringar av värdering eller presentation i årsredovisningen, för 2013 eller 2014.

## VÄRDERINGSPRINCIPER

### FORSKNING OCH UTVECKLING

Immateriella anläggningstillgångar redovisas till anskaffningsvärde minskat med ackumulerade avskrivningar och nedskrivningar. I redovisningen tillämpas aktiveringsmodellen för internt upparbetade immateriella tillgångar.

Avskrivningar görs linjärt över den bedömda nyttjandetiden. Avskrivningstiden för internt upparbetade immateriella anläggningstillgångar uppgår till fem år.

### MATERIELLA ANLÄGGNINGSTILLGÅNGAR

Materiella anläggningstillgångar redovisas till anskaffningsvärde minskat med avskrivningar. I anskaffningsvärdet ingår utgifter som direkt kan hänföras till förvärvet av tillgången. Tillkommande utgifter läggs till anskaffningsvärdet till den del tillgångens prestanda ökar i förhållande till tillgångens värde vid anskaffningstidpunkten. Utgifter för löpande reparation och underhåll redovisas som kostnader. Realisationsvinst respektive realisationsförlust vid avyttring av en anläggningstillgång redovisas som Övrig rörelseintäkt respektive Övrig rörelsekostnad.

Materiella anläggningstillgångar skrivs av systematiskt över tillgångens bedömda nyttjandeperiod. När tillgångarnas

avskrivningsbara belopp fastställs, beaktas i förekommande fall tillgångens restvärde. Linjär avskrivningsmetod används för alla typer av materiella tillgångar. Avskrivningstiden för materiella anläggningstillgångar uppgår till fem år.

### AVSKRIVNINGSPRINCIPER FÖR ANLÄGGNINGSTILLGÅNGAR

Avskrivningar enligt plan baseras på ursprungliga anskaffningsvärden minskat med beräknat restvärde. Avskrivning sker linjärt över tillgångens beräknade livslängd. Följande avskrivningsprocent har tillämpats, varvid hänsyn tagits till innehavstiden för under året förvärvade och avyttrade tillgångar.

Anläggningstillgångar	% per år
Materiella anläggningstillgångar:	20

Skillnaden mellan ovan nämnda avskrivningar och skattemässigt gjorda avskrivningar redovisas som ackumulerade överavskrivningar, vilka ingår i obeskattade reserver.

### VARULAGER

Varulagret, är upptaget till det lägsta av anskaffningsvärdet enligt först in- först ut- principen, respektive verkligt värde. Därvid har inkuransrisk beaktats. I egentillverkade halv- och helfabrikat består anskaffningsvärdet av direkta tillverkningskostnader och skälig andel av indirekta tillverkningskostnader. Vid värdering har inte hänsyn tagits till kapacitetsutnyttjande.

### FORDRINGAR OCH SKULDER I UTLÄNDSK VALUTA

Fordringar och skulder i utländsk valuta har omräknats till balansdagens kurs, där anskaffningskurs används. Kursdifferenser på rörelsefordringar och rörelseskulder ingår i rörelseresultatet, medan differenser på finansiella fordringar och skulder redovisas bland finansiella poster.

### CHECKRÄKNINGSKREDIT

Checkräkningskrediten har klassificerats som långfristig då företagets syfte med krediten är långfristig finansiering och man räknar inte med att minska utnyttjad kredit under det kommande året.

### SKATT

Aktuella skatter värderas utifrån de skattesatser och skatteregler som gäller på balansdagen. Uppskjutna skatter värderas utifrån de skattesatser och skatteregler som är beslutade före balansdagen. Fordringar och skulder nettoredo visas endast när det finns en legal rätt till kvittning. Aktuell skatt, liksom förändring i

uppskjuten skatt, redovisas i resultaträkningen om inte skatten är hänförlig till en händelse eller transaktion som redovisas direkt i eget kapital. I sådana fall redovisas även skatteeffekten i eget kapital.

Uppskjuten skattefordran avseende underskottsavdrag eller andra framtida skattemässiga avdrag redovisas i den utsträckning det är sannolikt att avdraget kan avräknas mot överskott vid framtida beskattning.

### LEASING - LEASETAGARE

Samtliga leasingavtal där företaget är leasetagare redovisas som operationell leasing (hyresavtal), oavsett om avtalen är finansiella eller operationella. Leasingavgiften redovisas som en kostnad linjärt över leasingperioden.

### FINANSIELLA INSTRUMENT

Finansiella instrument redovisas i enlighet med reglerna i K3 kapitel 11, vilket innebär att värdering sker utifrån anskaffningsvärde. Finansiella instrument som redovisas i balansräkningen inkluderar kundfordringar och övriga fordringar, leverantörsskulder och låneskulder. Instrumenten redovisas i balansräkningen när företaget blir part i instrumentets avtalsmässiga villkor. Finansiella tillgångar tas bort från balansräkningen när rätten att erhålla kassaflöden från instrumentet har löpt ut eller överförs och företaget har överfört i stort sett alla risker och förmåner som är förknippade med äganderätten. Finansiella skulder tas bort från balansräkningen när förpliktelse har reglerats eller på annat sätt upphört.

### Kundfordringar och övriga fordringar

Fordringar redovisas som omsättningstillgångar med undantag för poster med förfallodag mer än 12 månader efter balansdagen, vilka klassificeras som anläggningstillgångar. Fordringar tas upp till det belopp som förväntas bli inbetalt efter avdrag för individuellt bedömda osäkra fordringar. Fordringar som är räntefria eller som löper med ränta som avviker från marknadsräntan och har en löptid överstigande 12 månader, redovisas till ett diskonterat nuvärde och tidsvärdeförändringen redovisas som ränteintäkt i resultaträkningen.

### LÅNESKULDER OCH LEVERANTÖRSSKULDER

Låneskulder och leverantörsskulder redovisas initialt till anskaffningsvärde efter avdrag för transaktionskostnader. Skiljer sig det redovisade beloppet från det belopp som ska återbetalas vid förfallotidpunkten periodiseras mellanskillnaden som räntekostnad över lånets löptid med hjälp av instrumentets effektivränta. Härigenom överensstämmer vid förfallotidpunkten det redovisade beloppet och det belopp som ska återbetalas.

### Kvittning av finansiell fordran och finansiell skuld

En finansiell tillgång och en finansiell skuld kvittas och redovisas med ett nettobelopp i balansräkningen endast då legal

kvittningsrätt föreligger samt då en reglering med ett nettobelopp avses ske eller då en samtida avyttring av tillgången och reglering av skulden avses ske.

### ERSÄTTNINGAR TILL ANSTÄLLDA

Kortfristiga ersättningar i koncernen utgörs av lön, sociala avgifter, betald semester, betald sjukfrånvaro, sjukvård och bonus. Kortfristiga ersättningar redovisas som en kostnad och en skuld då det finns en legal eller informell förpliktelse att betala ut en ersättning.

I avgiftsbestämda planer betalar företaget fastställda avgifter till ett annat företag och har inte någon legal eller informell förpliktelse att betala något ytterligare även om det andra företaget inte kan uppfylla sitt åtagande. Företagets resultat belastas för kostnader i takt med att de anställdas pensionsberättigande tjänster utförts.

### RESULTAT- OCH BALANSRÄKNINGEN

Intuitive Aerial har varit listat sedan 13 januari 2015 och därmed är första halvåret 2015 också den första perioden som listat bolag. Jämförelsesiffror med första halvåret 2014 saknas därför. Bolaget har satsat på att stärka organisationen för förväntad tillväxt, vilket också gett resultat i ökad orderingång. Eftersom merparten av dessa order inföll under maj – juni 2015, finns de ännu inte med som fakturerad försäljning.

Kostnaderna har ökat genom olika satsningar. Bolaget har förvärvat vissa produkt rättigheter avseende ett kamerastativ från Swedish Chameleon och sedan vidareutvecklat dessa till det stabiliserande kamerastativet NEWTON, vilket innehåller samma grundteknik avseende styr- och reglersystem som i AERIGON. Inlemmandet av NEWTON i Bolagets produkterbudande bedöms väsentligt öka bolagets försäljningspotential, men det har inneburit ökade kostnader under första halvåret 2015. Vidare märks ökade utvecklingskostnader för den egenutvecklade styrenheten DOMINION. Kostnader har även tagits för starten av eget försäljningsbolag i USA med anställd personal.

Resultat uppgick för första halvåret till -6,5 mnkr. Resultatet har påverkats negativt av att faktureringen för första halvåret släpar efter orderingången och som en följd av satsningar enligt ovan. Till viss del har bruttomarginalerna dragits ner av kostnader för garantiärenden, vilket förvisso inte är ovanligt när nya produkter etableras på marknaden.

Bolaget har per 30 juni 2015 skattemässiga underskottsavdrag om totalt cirka 13,5 mnkr som inte är upptagna som tillgång i balansräkningen. Vid en bolagsskattesats på 22 procent motsvarar underskottsavdragen en reducerad bolagsskatt om cirka 3,0 mnkr.

### ANMÄRKNINGAR I REVISIONSBERÄTTELSE

Inga anmärkningar i revisionsberättelserna har förekommit.

# EGET KAPITAL, SKULDSÄTTNING OCH ANNAN FINANSIELL INFORMATION

Nedanstående tabeller visar nettoskuldsättning samt eget kapital och skuldsättning i Intuitive Aerial, uppdelat i kortfristiga och långfristiga skulder, per den 31 oktober 2015.

Eget kapital och skulder* (belopp i tkr)		31 oktober 2015
<b>SKULDER</b>		
<b>Kortfristiga skulder</b>		
Mot garanti eller borgen		0
Mot säkerhet		0
Blancokrediter		4 369
		<b>4 369</b>
<b>Långfristiga skulder</b>		
Mot garanti eller borgen		0
Mot säkerhet		0
Blancokrediter		831
		<b>831</b>
<b>SUMMA SKULDER</b>		<b>5 200</b>
<b>EGET KAPITAL</b>		
<b>Bundet eget kapital</b>		
Aktiekapital		804
Bundna reserver/reservfond		0
		<b>804</b>
<b>Fritt eget kapital</b>		
Fria reserver/balanserat resultat		13 971
Periodens resultat		-10 406
		<b>3 565</b>
<b>SUMMA EGET KAPITAL</b>		<b>4 369</b>
<b>SUMMA KAPITALISERING</b>		<b>9 569</b>

Nettoskuldsättning (belopp i tkr)		31 oktober 2015
A) Kassa och bank		913
B) Andra likvida medel		0
C) Kortfristiga finansiella placeringar		0
D) Likviditet (A+B+C)		913
E) Kortfristiga fordringar		2 745
F) Kortfristiga skulder till kreditinstitut		0
G) Kortfristig del av långfristiga skulder		404
H) Andra kortfristiga skulder		3 965
I) Kortfristiga skulder (F+G+H)		4 369
J) Netto kortfristig skuldsättning (I-D-E)		711
K) Långfristiga skulder till kreditinstitut		831
L) Utestående obligationslån		0
M) Andra långfristiga skulder exkl minoritetsintressen		0
N) Långfristiga skulder (K+L+M)		831
O) Nettoskuldsättning (J+N)		1 542

\*Sammanställningen över skulder och eget kapital per 31 oktober 2015 har endast översiktligt granskats av Bolagets revisor.

## FINANSIELL STÄLLNING PER DEN 31 OKTOBER 2015

Intuitive Aerials balansomslutning uppgick per den 31 oktober 2015 till 9 569 tkr. Eget kapital uppgick till 4 369 tkr och skulderna uppgick till 5 200 tkr. Soliditeten uppgick därmed till 46 procent.

Resultatet för perioden 1 januari – 31 oktober 2016 uppgick till -10,4 mnkr, vilket betyder att resultatet för fyramånadersperioden 1 juli – 31 oktober uppgick till -3,7 mnkr. Bolaget har följaktligen ännu inte nått den löpande försäljningstakt som krävs för full kostnadstäckning.

## KORT- OCH LÅNGFRISTIGA FINANSIELLA RESURSER

Bolagets likvida medel i form av banktillgodohavanden uppgick till 913 tkr. Av skulderna utgörs 404 tkr av kortfristiga räntebärande skulder och 831 tkr av långfristiga räntebärande skulder. Av skulderna utgör lån från Länsstyrelsen 775 tkr och lån från ALMI 460 tkr. Den räntebärande nettoskulden uppgick därmed till 304 tkr.

## RÖRELSEKAPITAL

Intuitive Aerials befintliga rörelsekapital är inte tillräckligt för de aktuella behoven för den kommande tolv månadersperioden. Underskottets storlek bedöms uppgå till cirka 5 000 tkr för den kommande tolv månadersperioden, varav 2 000 tkr utgör återbetalning av bryggfinansiering. I syfte att undvika att underskott i rörelsekapitalet uppstår innan likviden från Emissionen kommit Bolaget tillhanda har Bolaget upptagit bryggfinansiering med 2 000 tkr från externa finansörer från och med 20 november 2015, vilken ska återbetalas per 29 februari 2016. Styrelseledamoten Kenth Ericson har vidtalats om att ställa upp med ytterligare 1 000 tkr i bryggfinansiering, på samma villkor som redan lyft bryggfinansiering, i händelse av att ytterligare behov visar sig uppstå, under i första hand januari 2016.

Bolaget har genom Emissionen för avsikt att stärka sitt rörelsekapital med lägst cirka 9 000 tkr (exklusive utnyttjande av Överteckningsemissionen) och med högst cirka 10 500 tkr (inklusive utnyttjande av Överteckningsemissionen) efter emissionskostnader. En del av kapitaltillskottet (cirka 450 tkr) sker genom att fordringar kvittas i Emissionen.

## BEHOV AV RÖRELSEKAPITAL UTÖVER FÖRELIGGANDE ERBJUDANDE

Vissa händelser, eller kombinationer av händelser, kan identifieras som kan innebära att ytterligare kapital kan behöva tillföras inom den kommande tolv månadersperioden. För det

fall att Emissionen helt eller delvis misslyckas, inklusive att de som lämnat teckningsförbindelser i Emissionen inte kan infria sina åtaganden trots de bindande avtal som undertecknats, kan Bolaget på nytt komma att söka kapital från aktieägarna alternativt från externa investerare inom den kommande tolv månadersperioden. Detsamma kan gälla om Bolagets prognoser om försäljningsutveckling och/eller kostnader för den internationella expansionen skulle försämrats i väsentlig mån.

Bolagets avsikt är att vid behov arrangera ytterligare finansiering, i första hand genom bryggfinansiering från huvudägare och andra intressenter, och i andra hand genom emission av aktier, konvertibler eller andra finansiella instrument, antingen till aktieägarna eller riktad till en eller flera externa investerare, alternativt en kombination därav. För att skapa tidsmässig handlingsfrihet i en sådan situation kan Bolaget ansöka om bryggfinansiering från huvudägare eller externa investerare. Det kan dock inte uteslutas att Bolaget misslyckas med att anskaffa kapital, vilket i kan leda till företagsrekonstruktion, likvidation eller konkurs.

## INVESTERINGAR

Investeringarna, främst i fortsatta utvecklingskostnader för egna produkter, bedöms uppgå till cirka 1 500 – 2 000 tkr under den kommande tolv månadersperioden.

## TENDENSER OCH FRAMTIDSUTSIKTER

Marknaden för UAS-system är i kraftig expansion och förväntas vara så under överskådlig framtid. Bolaget har med sitt system AERIGON valt att verka inom en smal nisch: utrustning för professionell högkvalitativ filmproduktion. Genom utvecklandet av NEWTON är det Bolagets avsikt att kapitalisera på det stora utvecklingskapital som finns nerlagt i det egenutvecklade styr- och reglersystemet från AERIGON, vilket integrerats i NEWTON, och därigenom att bredda marknaden mot ett ökat inslag av TV-produktion. Bolaget förväntas sammantaget stå inför en kraftig försäljningsexpansion under de närmaste åren.

# STYRELSE, LEDANDE BEFATTNINGSHAVARE OCH REVISORER

## STYRELSE



**Jonas Lindqvist**  
**Ledamot och styrelsens ordförande**

Genom att förvandla vision och strategi till genomförd affärsplan har Lindqvist framgångsrikt utvecklat entreprenörsföretag inom 3D-teknik, datorspel, vetenskaplig visualisering och inbyggda kommunikationssystem. Bolagen ifråga kännetecknas av stark före-

tagskultur och disruptiva lösningar med globalt fokus. Lindqvist har verkat som affärscoach vid inkubatorn LEAD samt i externa styrelsebefattningar. Han besitter ett omfattande internationellt nätverk. Jonas Lindqvist är civilingenjör inom medieteknik från Linköpings universitet. Född 1979. Antal aktier privat och via bolag: 568 402.



**Leif Erlandsson**  
**Ledamot**

Har verkat som delägare och vd i globalt verkstamma teknikföretag som Innovativ Vision AB och CybAero och besitter en bred internationell kompetens. Erlandsson har dessutom varit grundare och delägare inom varierande teknikområden och arbetet som affärscoach vid inkubatorerna LEAD och Wahlink i Linköping. Leif Erlandsson är civilekonom i Internationell ekonomi vid Linköpings Universitet. Född 1958. Antal aktier privat och via bolag: 108 800.



**Kenth Ericson**  
**Ledamot**

Entreprenör. Har grundat och drivit flera företag med stark tillväxt inom främst IT sektorn. Flera har förvärvats av internationella aktörer. Ericson har lång erfarenhet av professionellt styrelse-arbete i teknikbaserade företag. Född 1953. Antal aktier privat och via bolag: 197 231.



**Peter Ahlgren**  
**Ledamot**

Peter Ahlgren driver sedan 2009 det egna bolaget Triple 8 AB. Ahlgren är Senior Executive Advisor vid Magnusson Advokatbyrå, Stockholm. Vidare är Ahlgren styrelseordförande i Redsense Medical AB (publ), styrelseledamot i Kentima Holding AB (publ), Senior Advisor i Retention

Group, Malmö och Shanghai, Kina samt Senior Advisor i Asia Business Research, Stockholm och Beijing, Kina. Ahlgren har i många år haft ledande befattningar inom Alfa Laval, Cardo och Gambro. På Gambro har Ahlgren arbetat med internationell affärsutveckling i över tio år och var under de avslutande fyra åren chef för Gambro Asia Pacific i Hong Kong. Peter Ahlgren är oberoende i förhållande till Bolaget och dess ledning. Invald 2015. Född 1950. Antal aktier: 0.

## LEDANDE BEFATTNINGSHAVARE



**Robin Kahlbom**  
**Vd**

Har 10 års erfarenhet inom civil luftfart både på ledningspositioner och som pilot. Har tidigare grundat och drivit ett uppstarts-företag inom mjukvara. Robin Kahlbom är utbildad trafikpilot vid Swedish Aviation Academy. Anställd sedan 2013, vd från 2014. Född 1987.

Antal aktier privat och via bolag: 61 050.



**Mårten Svanfeldt**  
**Grundare och teknikchef**

Har lång erfarenhet av stora mjukvaruprojekt inom bland annat datorspel och realtidssystem i dynamiska team tillsammans med djupa kunskaper i modern elektronikkonstruktion. Mårten har de senaste fem åren varit ledande för Bolagets tekniska utveckling

inom samtliga områden. Han har god insyn och kontakter inom inköp och komponentförsörjning i Östasien. Mårten Svanfeldt är civilingenjör i Teknisk Fysik och Elektroteknik vid Linköpings Universitet. Född 1984. Antal aktier via bolag: 331 025.

## ÖVRIGA NYCKELPERSONER



**Staffan Sjöqvist**  
**Produktutvecklingsledare**

Har arbetat inom Bolaget sedan 2012. Har en bakgrund inom elektronikdesign där han arbetat bland annat på Texas Instruments. Medgrundare till produktionsbolag inom live-TV. Staffan Sjöqvist har läst civilingenjör inom elektronikdesign vid Linköpings Universitet.

Född 1987. Antal aktier: 51 125.



**Eric Bergez**  
**Försäljningschef Nordamerika, Intuitive Aerial Inc.**

Eric Bergez har över 20 års erfarenhet av underhållningsbranschen och implementering av nya produkter samt besitter ett omfattande nätverk i Amerika. Han har tidigare arbetat på Qube Cinema, Thomason Grass Valley, The

Broadband Comedy Network och svenska Digital Vision, där han var försäljningschef i Nordamerika och Mexiko. Anställd sedan 2015. Född 1971. Antal aktier: 0.



**Malin Eriksson**  
**Supply chain manager**

Har flera års erfarenhet av strategiskt förbättringsarbete inom produktionslogistik och har tidigare arbetat med produktionsplanering och logistikutveckling inom Ericsson. Malin Eriksson har en kandidatexamen i Logistik vid Linköpings Universitet. Anställd sedan 2014. Född 1986. Antal aktier: 883.

## ERSÄTTNINGAR TILL STYRELSE OCH LEDANDE BEFATTNINGSHAVARE

### STYRELSEARVODE

Årsstämman 2015 beslutade om arvode till styrelsen fram till årsstämman 2016, med två prisbasbelopp till styrelseordföranden Jonas Lindqvist (cirka 88 tkr plus sociala avgifter) och med ett prisbasbelopp per styrelseledamot till övriga tre ledamöter (cirka 44 tkr plus sociala avgifter per ledamot).

För räkenskapsåret 2014 utgick inget arvode till styrelsen. Inga förmåner utgår efter avslutat uppdrag.

### ERSÄTTNINGAR UTÖVER STYRELSEARVODE

Se avsnittet Transaktioner med närstående.

### VERKSTÄLLANDE DIREKTÖREN

Till verkställande direktören har under 2015 utgått lön om 463 tkr (316) jämte förmåner om cirka 25 tkr (0) och pensionsavsättningar om 51 tkr (0).

### ERSÄTTNINGAR EFTER AVSLUTAT UPPDRAG

Bolaget har inte slutit något avtal med någon styrelseledamot eller ledande befattningshavare som ger rätt till någon förmån efter det att uppdraget avslutats.

### TRANSAKTIONER MED NÄRSTÅENDE

Utöver arvodet som styrelseordförande har Jonas Lindqvist under 2015 fram till och med oktober månad uppburet lön för tjänst på 80 procent som arbetande styrelseordförande. Lönen har uppgått till 50 000 kronor per månad jämte sociala avgifter, vilket fakturerats som konsultarvode via bolaget Inopia AB. Totalt har Jonas Lindqvist under 2015, utöver styrelsearvodet, fakturerat konsultarvode med 678 tkr inklusive sociala avgifter. Styrelsen beslutade i oktober 2015 att avsluta denna arvodering. Från och med november 2015 uppbär styrelseordföranden endast styrelsearvode enligt ovan.

I november 2015 beslutade styrelsen att de tre ledamöterna Leif Erlandsson, Kenth Ericson och Peter Ahlgren har rätt att fakturera 80 000 kronor per person som konsultarvode för arbete under perioden från årsstämman 2015 till 31 december 2015 utöver uppdraget som styrelseledamot. Bakgrunden är att samtliga styrelseledamöter behövt lägga ner betydligt mer tid på uppdraget än vad som är skäligt som styrelseledamot.

Under 2015 har Kenth Ericson (genom Kenth Ericson Management Consulting AB) fakturerat 198 tkr (2014: 163) i konsultarvode, medan Leif Erlandsson (genom Leif Erlandsson Konsult AB) har fakturerat 83 tkr (2014: 133) i konsultarvode och Peter Ahlgren (genom Triple8 AB) har fakturerat 87 tkr (0) i konsultarvode. Dessa belopp inkluderar de 80 000 kronor som varje styrelseledamot haft rätt att fakturera för utökade arbetsinsatser under 2015.

Utöver ersättning för dessa konsulttjänster har inga transaktioner mellan Bolaget och någon styrelseledamot eller ledande befattningshavare förekommit under räkenskapsåret 2015 eller 2014.

## ÖVRIG INFORMATION OM STYRELSE OCH LEDANDE BEFATTNINGSHAVARE

### FAMILJEBAND

Ingen styrelseledamot eller ledande befattningshavare har familjeband med annan styrelseledamot eller ledande befattningshavare.

### KONKURSER OCH LIKVIDATIONER

Ingen av styrelsens ledamöter eller ledande befattningshavare har under de senaste fem åren varit inblandad i konkurs, försatts i tvångslikvidation eller satts under konkursförvaltning.

### UPPGIFT OM DOM I BEDRÄGERIRELATERAT MÅL

Ingen medlem i Bolagets förvaltnings-, lednings-, eller kontrollorgan är dömd i bedrägerirelaterat mål.

### ANKLAGELSER OCH/ELLER SANKTION FRÅN MYNDIGHET

Ingen medlem i Bolagets förvaltnings-, lednings-, eller kontrollorgan har varit föremål för anklagelser eller sanktioner av myndigheter eller godkända yrkessammanslutningar eller förbjudits av domstol att ingå som medlem i bolags lednings- eller kontrollorgan.

### INTRESSEKONFLIKTER

Inga intressekonflikter bedöms föreligga mellan någon styrelseledamot eller ledande befattningshavare å ena sidan och Bolaget å andra sidan.

### TILLSÄTTNING AV STYRELSELEDAMÖTER OCH LEDANDE BEFATTNINGSHAVARE

Inga avtal eller överenskommelser finns mellan Bolaget och större aktieägare, kund, leverantör eller annan part som ligger till grund för tillsättning av någon styrelseledamot eller ledande befattningshavare i Bolaget.

### LOCKUP-AVTAL ET CETERA

Grundarna till bolaget samt styrelsen har lockup-avtal för sina aktier, vilket stipulerar att inga aktier får säljas under de första tolv månaderna, räknat från första listningsdag på First North, vilket var 13 januari 2015. Från och med 13 januari 2016 är dessa sålunda fria att sälja sina aktier över marknaden.

### KONTAKTUPPGIFTER

Samtliga styrelseledamöter och ledande befattningshavare nås under Bolagets adress, vilken återges i slutet av Memorandumet.

### REVISORER

Valt revisionsbolag är Öhrlings Pricewaterhousecoopers AB. Robert Söderlund (f 1970) är huvudansvarig revisor i Intuitive Aerial AB. Söderlund är auktoriserad revisor och medlem i FAR, branschorganisationen för revisorer och rådgivare

## ERSÄTTNING TILL REVISOR

Till revisorn utgick under räkenskapsåret 2014 en total ersättning på 93 tkr, varav revisionsarvodet uppgick till 55 tkr och ersättning för övriga uppdrag med 38 tkr. Ersättningen för 2015 är ännu inte klar.

## KONTAKTUPPGIFTER REVISOR

Adressen till revisionsbolaget återfinns i slutet av Memorandumet.

## AKTUELLA OCH HISTORISKA STYRELSEUPPDRAG

Jonas Lindqvist			
Nuvarande övriga uppdrag			
Bolag	Organisationsnummer	Uppdrag	Från och med
Activave AB	556746-0893	Styrelsesuppleant	2011 –
Ekovis AB	556834-2983	Styrelseledamot, vd	2010 –
Inopia AB	556728-2131	Styrelseledamot, vd, delägare	2007 –
Avslutade uppdrag under den senaste femårsperioden			
Bolag	Organisationsnummer	Uppdrag	Tidsperiod
Cirrus Logic International (Sweden) AB	556954-0387	Styrelsesuppleant	2014 – 2014
Interactive wall systems development in Sweden AB	556850-8690	Styrelseledamot	2011 – 2012
Resolution Gaming Holding AB	556775-1291	Styrelseledamot	2012 – 2015
Spotscale AB	556631-4463	Styrelseledamot	2002 – 2014
Whiteboard Investment AB	556907-5004	Styrelseledamot	2012 – 2013
Kenth Ericson			
Nuvarande övriga uppdrag			
Bolag	Organisationsnummer	Uppdrag	Från och med
Active Partners East Sweden AB	556955-6227	Styrelseordförande	2014 –
Kemrisk Sweden AB	556624-2854	Styrelseordförande	2014 –
Kenth Ericson Management Consulting AB	556560-9145	Styrelseledamot, vd, delägare	1998 –
Maskinia Invest AB	556871-5832	Styrelseledamot	2013 –
OnSlip AB	556798-7671	Styrelseordförande	2012 –
Realtime Embedded AB	556589-6163	Styrelseordförande	2007 –
Redig & Partners Management Service AB	556709-1995	Styrelseordförande	2011 –
RTE Group AB	556550-1333	Styrelseordförande	2007 –
SCHEMAGI AB	556801-0309	Styrelseledamot	2014 –
Wematter AB	556991-4681	Styrelseledamot	2015 –
Avslutade uppdrag under den senaste femårsperioden			
Bolag	Organisationsnummer	Uppdrag	Tidsperiod
Landeryd Golf AB	556579-4111	Styrelseordförande	2004 – 2013
OPIC System AB	556743-6505	Extern vd	2008 – 2011
PMP Public Media Partner AB	556740-2192	Styrelseledamot	2008 – 2011
Squace AB	556688-6939	Styrelsesuppleant	2007 – 2012
Stora Rengen Golf AB	556738-6973	Styrelseordförande	2008 – 2013
Visma Commerce AB	556533-8475	Styrelseledamot	1999 – 2011
Leif Erlandsson			
Nuvarande övriga uppdrag			
Bolag	Organisationsnummer	Uppdrag	Från och med
Borås Blocktorv AB	556952-5180	Styrelseledamot	2014 –
Leif Erlandsson Konsult AB	556766-4874	Styrelseordförande, delägare	2008 –
Nitan AB	556808-0864	Styrelseledamot, delägare	2010 –
Tiny Cloud AB	556925-1324	Styrelseordförande	2015 –
UCS IT Solutions AB	559017-4743	Styrelseledamot	2015 –
Avslutade uppdrag under den senaste femårsperioden			
Bolag	Organisationsnummer	Uppdrag	Tidsperiod
Bluehand AB	556767-4874	Styrelseledamot	2009 – 2014
CybAero AB	556639-6817	Styrelseledamot, vd	2010 – 2013
CybAero Värdepapper AB	556893-8606	Styrelsesuppleant	2012 – 2014
Entrans AB	556640-0338	Styrelseordförande, delägare	2009 – 2014
Peter Ahlgren			
Nuvarande övriga uppdrag			
Bolag	Organisationsnummer	Uppdrag	Från och med
Kentima Holding AB (publ)	556591-9023	Styrelseledamot	2015 –
Redsense Medical AB (publ)	556646-4862	Styrelseordförande	2014 –
Triple 8 AB	556839-3010	Styrelseledamot, vd, delägare	2012 –
Sweden-China Trade Council Ekonomisk Förening	769601-3569	Styrelseledamot	2000 –
Avslutade uppdrag under den senaste femårsperioden			
Bolag	Organisationsnummer	Uppdrag	Tidsperiod
All of It Scandinavia AB	556591-2150	Styrelseledamot	2008 – 2011
Mermaid Sweden AB	556602-4120	Styrelseordförande	2009 – 2013

# AKTIEN, AKTIEKAPITAL OCH ÄGARFÖRHÅLLANDEN

## ALLMÄNT

Intuitive Aerial AB, med organisationsnummer 556819-1984, är ett publikt svenskt aktiebolag och bedriver sin verksamhet enligt denna associationsform, vilket regleras av aktiebolagslagen. Bolaget bildades år 2010 och har sitt säte i Linköping.

## Anslutning till Euroclear

Bolaget har avstämningsförbehåll i bolagsordningen, vilket innebär att Bolagets aktier ska vara registrerade i ett avstämningsregister enligt Lag (1998:1479) om kontoföring av finansiella instrument. Bolaget och dess aktier är anslutna till VP-systemet med Euroclear (tidigare VPC) som central värdepappersförvaltare och clearingorganisation. Adressen till Euroclear återfinns längst bak i memorandumet.

Aktieägarna erhåller inte några fysiska aktiebrev, utan transaktioner med aktierna sker på elektronisk väg, genom registrering i VP-systemet av behöriga banker och andra värdepappersinstitut.

## AKTIENS UTVECKLING

Intuitive Aerials B-aktie är sedan den 13 januari 2015 listad på First North med kortnamn ("ticker") INTU. Handelsposten är 1 aktie. Under de första tio månaderna handel, från den 13 januari

2015 till den 12 november 2015, har omsättningen uppgått till i genomsnitt 12 400 aktier per handelsdag med en genomsnittskurs på 11,60 kronor, vilket motsvarar en daglig omsättning om 143 500 kronor (214 handelsdagar). Nedanstående kursdiagram visar aktiekursens utveckling sedan 13 januari 2015.

## AKTIER OCH AKTIEKAPITAL

Aktierna i Intuitive Aerial är denominerade i svenska kronor och har emitterats i enlighet med svensk rätt, och ägarnas rättigheter förknippade med aktierna kan endast ändras i enlighet med de förfaranden som anges i Aktiebolagslagen (2005:551).

Intuitive Aerial har inför förestående Erbjudande totalt 4 466 094 aktier utfärdade, envar med ett kvotvärde på 0,18 kronor. Samtliga aktier har lika rätt till Bolagets tillgångar, vinst, utdelning och eventuellt överskott vid likvidation. Totalt uppgår aktiekapitalet till 803 896,92 kronor.

Enligt Bolagets nuvarande bolagsordning, vilken antogs på extra bolagsstämma den 21 oktober 2014, får antalet aktier i Bolaget uppgå till lägst 2 700 000 stycken och till högst 10 800 000 stycken. Aktiekapitalet får uppgå till lägst 500 000 kronor och till högst 2 000 000 kronor.

Tabellen på nästa sida visar hur aktiekapitalet utvecklats sedan Bolaget registrerades.



AKTIEKAPITALET'S UTVECKLING						
Registreringsdatum	Transaktion	Aktiekapital (ökning)	Akkumulerat aktiekapital	Antal aktier (ökning)	Akkumulerat antal aktier	Kvotvärde (SEK)
20100917	Bolagets bildande	50 000,00 kr	50 000,00 kr	50 000	50 000	1
20121019	Nyemission	13 333,00 kr	63 333,00 kr	13 333	63 333	1
20130507	Nyemission	4 167,00 kr	67 500,00 kr	4 167	67 500	1
20140522	Nyemission	15 833,00 kr	83 333,00 kr	15 833	83 333	1
20140701	Nyemission	11 666,00 kr	94 999,00 kr	11 666	94 999	1
20141119	Nyemission	16 668,00 kr	111 667,00 kr	16 668	111 667	1
20141120	Fondemission	390 834,50 kr	502 501,50 kr	0	111 667	4,5
20141120	Split 25:1	0 kr	502 501,50 kr	2 680 008	2 791 675	0,18
20150109	Nyemission	301 395,42 kr	803 896,92 kr	1 674 419	4 466 094	0,18

## ÄGARFÖRHÅLLANDEN

Antalet aktieägare i Intuitive Aerial AB (publ) uppgick per den 30 september 2015 till cirka 900 stycken, till vilket kommer aktieägare som har sitt innehav i kapitalförsäkring.

Tabellerna på nästa sida visar ägarstrukturen i Bolaget före Erbjudandet samt vid fullteckning av Erbjudandet.

## BEMYNDIGANDEN

På extra bolagsstämma den 17 december 2015 beslutades att bemyndiga styrelsen att under tiden intill nästa årsstämma, vid ett eller flera tillfällen, kunna emittera nya aktier, konvertibler eller teckningsoptioner med eller utan företrädesrätt för aktieägarna till ett totalt antal om motsvarande 1 000 000 aktier. Baserat på att föreliggande Erbjudande blir fulltecknat kan utspädningen från bemyndigandet bli maximalt cirka 13,3 procent.

## TECKNINGSOPTIONER OCH KONVERTIBLER

I samband med listningsemissionen i november/december 2014 emitterades 1 674 419 teckningsoptioner TO 1. Två (2) teckningsoptioner TO 1 ger rätt att under lösenperioden 1 februari 2016 till 31 mars 2016 teckna en (1) ny aktie i Intuitive Aerial till lösenkursen 13 kronor per aktie. Totalt kan därmed högst 837 209 aktier emitteras om alla teckningsoptioner utnyttjas. Omräkning av lösenkursen samt hur många aktier som varje teckningsoption TO 1 ger rätt att teckna kommer att ske efter Emissionen, enligt de villkor som är upprättade för teckningsoption TO 1 och som återfinns på Intuitive Aerials hemsida.

På extra bolagsstämma den 17 december beslutades om ett incitamentsprogram för personalen om högst 450 000 teckningsoptioner TO 2, med indelning i kategorierna vd och ledande befattningshavare (max tilldelning 50 000 teckningsoptioner TO 2), nyckelpersoner (max tilldelning 30 000 teckningsoptioner TO 2 per person) samt övriga anställda och styrelse (max tilldelning 20 000 teckningsoptioner TO 2 per person). Lösenperioden infaller 1 mars – 31 mars 2019 och lösenkursen har bestämts till 8,10 kronor per aktie (130 procent av aktiekursen under perioden 7 december – 16 december 2015). Om samtliga teckningsoptioner TO 2 förvärfvas av personalen och föreliggande Erbjudande blir fulltecknat kan utspädningen från incitamentsprogrammet bli högst cirka 6,4 procent.

Sedan tidigare föreligger ett utestående teckningsoptionsprogram för ledande befattningshavare eller personal. Detta beslutades vid årsstämman den 25 juni 2014 och omfattar 118 750 teckningsoptioner där varje teckningsoption ger rätt att teckna en ny aktie till en teckningskurs om 7,20 kronor per aktie under tiden 26 juni 2017 till och med den 1 augusti 2017. Utspädningen kan utifrån detta komma att bli cirka 1,8 procent vid fullteckning och utifrån att förestående Erbjudande blir fulltecknat.

ÄGARFÖRHÅLLANDEN FÖRE ERBJUDANDET		
Ägare	Antal aktier	Procentandel
Jonas Lindqvist (privat och via bolag)	568 402	12,73%
ALMI Invest Östra Mellansverige AB	520 825	11,66%
ALMI Invest AB	375 000	8,40%
Blue Carrot AB (Mårten Svanfeldt)	331 025	7,41%
Torkel Danielsson	272 385	6,10%
KEMC AB (Kenth Ericson)	197 231	4,42%
Avanza Pension <sup>1</sup>	157 208	3,52%
Nordnet Pension <sup>1</sup>	141 741	3,17%
LEK AB (Leif Erlandsson)	108 800	2,44%
TP Games AB (Tommy Palm)	83 325	1,87%
Robin Kahlbom (privat och via bolag)	64 050	1,43%
Robert Forchheimer	62 475	1,40%
Staffan Sjöqvist	51 125	1,14%
Övriga ägare	1 532 502	34,31%
<b>Summa</b>	<b>4 466 094</b>	<b>100,00%</b>

ÄGARFÖRHÅLLANDEN EFTER ERBJUDANDET <sup>2</sup>		
Ägare	Antal aktier	Procentandel
Jonas Lindqvist (privat och via bolag)	568 402	8,69%
ALMI Invest Östra Mellansverige AB	520 825	7,96%
ALMI Invest AB	375 000	5,73%
Blue Carrot AB (Mårten Svanfeldt)	331 025	5,06%
Torkel Danielsson	272 385	4,17%
KEMC AB (Kenth Ericson)	197 231	3,02%
Avanza Pension <sup>1</sup>	157 208	2,40%
Nordnet Pension <sup>1</sup>	141 741	2,17%
LEK AB (Leif Erlandsson)	108 800	1,66%
TP Games AB (Tommy Palm)	83 325	1,27%
Robin Kahlbom (privat och via bolag)	64 050	0,98%
Robert Forchheimer	62 475	0,96%
Staffan Sjöqvist	51 125	0,78%
Övriga ägare	1 532 502	23,44%
Förestående Erbjudande <sup>3</sup>	2 072 937	31,70%
<b>Summa</b>	<b>6 539 031</b>	<b>100,00%</b>

<sup>1</sup> Aktieägare som har sitt innehav i en kapital- eller pensionsförsäkring står inte själva registrerade som ägare till aktierna, utan det gör försäkringsbolaget. Bakom försäkringsbolagets ägarinnehav döjer sig således ett okänt antal aktieägare med sinsemellan okända innehav.

<sup>2</sup> Observera att tabellen ej tar hänsyn till befintliga aktieägares teckning i förestående Erbjudande.

<sup>3</sup> Vid fulltecknat Erbjudande, det vill säga såväl fulltecknad Emission som Övertäckningsemission.



**AKTIEÄGARAVTAL**

Styrelsen känner inte till något aktieägaravtal som slutits mellan större aktieägare i Intuitive Aerial.

**ÖVERTAGANDEBUD**

Under räkenskapsåret 2015 har det inte förekommit något övertagande bud på Bolaget.

**UTDELNING**

Intuitive Aerial har hittills inte lämnat någon utdelning och räknar inte med att kunna lämna utdelning under de närmaste åren. I nuläget lämnas ingen prognos för när lämnande av utdelning kan bli aktuellt.

Beslut om eventuell utdelning fattas av årsstämman och utbetalning ombesörjs av Euroclear. Utdelning utbetalas normalt som ett kontant belopp per aktie, men kan även avse annat än kontanter (sakutdelning). Rätt till utdelning tillkommer den som på av bolagsstämman fastställd avstämningsdag för utdelning är införd som aktieägare i den av Euroclear förda aktieboken. Om aktieägaren inte kan nås för mottagande av utdelning kvarstår aktieägarens fordran på Bolaget och begränsas endast genom allmänna regler för preskription. Vid preskription tillfaller utdelningsbeloppet Bolaget.

**INFORMATION OM FIRST NORTH**

First North är en så kallad handelsplattform (eng: "MTF", Multi-lateral Trading Facility) som står under Finansinspektionens tillsyn. En handelsplattform är ingen börs och har inte samma juridiska status som en reglerad marknad. Bolag som är listade på First North räknas som inofficiellt noterade och regleras av First Norths eget regelverk (noteringsavtal) och inte av de juridiska krav som ställs för notering på en reglerad marknad. En placering i ett bolag som är listat på en handelsplattform anses generellt som mer riskfylld än en placering i ett börsnoterat bolag.

**CERTIFIED ADVISOR**

Bolag som är listade på First North är skyldiga att anlita en av First North godkänd Certified Advisor. Intuitive Aerial anlitar G&W Fondkommission, Stockholm, som Certified Advisor se kontaktuppgifter längst bak i memorandumet.

**LIKVIDITETSGARANT**

Intuitive Aerial anlitar ingen likviditetsgarant.

# BOLAGSORDNING FÖR INTUITIVE AERIAL AB (PUBL)

**§ 1 FIRMA**

Bolagets firma är Intuitive Aerial AB (publ).

**§ 2 STYRELSENS SÄTE**

Styrelsen ska ha sitt säte i Linköpings kommun.

**§ 3 VERKSAMHET**

Företaget ska bedriva verksamhet inom utveckling, tillverkning, försäljning och uthyrning av utrustning och system för flyg-fotografering och därmed närliggande områden. Företaget kan också handla med och förvalta fastigheter, lös egendom, aktier och andra värdepapper samt därmed förenlig verksamhet.

**§ 4 AKTIEKAPITAL**

Aktiekapitalet ska vara lägst 500 000 kronor och högst 2 000 000 kronor.

**§ 5 ANTAL AKTIER**

Antalet aktier ska vara lägst 2 700 000 stycken och högst 10 800 000 stycken.

**§ 6 STYRELSE**

Styrelsen ska bestå av lägst tre och högst sex styrelseledamöter med högst tre styrelsesuppleanter.

**§ 7 REVISOR**

För granskning av aktiebolagets årsredovisning jämte räkenskaper samt styrelsens och verkställande direktörens förvaltning utses en revisor.

**§ 8 KALLELSE**

Kallelse till bolagsstämma ska ske genom annonsering i Post- och Inrikes Tidningar och på bolagets webbplats. Att kallelse skett ska annonseras i Svenska Dagbladet.

För att få delta i bolagsstämma ska aktieägare anmäla sig hos bolaget senast den dag som anges i kallelsen till stämman, varvid antalet biträden ska uppges. Denna dag får inte

vara söndag, annan allmän helgdag, lördag, midsommarafton, julafton eller nyårsafton och inte infalla tidigare än femte vardagen före stämman.

**§ 9 ÄRENDE PÅ ÅRSSTÄMMAN**

På årsstämman ska följande ärenden behandlas.

1. Val av ordförande.
2. Upprättande och godkännande av röstlängd.
3. Val av en eller två justeringsmän.
4. Prövande av om stämman blivit behörigen sammankallad.
5. Godkännande av dagordning.
6. Framläggande av årsredovisningen och revisionsberättelsen.
7. Beslut om följande.
  - a) Fastställande av resultaträkningen och balansräkningen.
  - b) Dispositioner beträffande aktiebolagets vinst eller förlust enligt den fastställda balansräkningen.
  - c) Ansvarsfrihet åt styrelseledamöterna och verkställande direktören.
8. Fastställande av antalet styrelseledamöter och eventuella suppleanter.
9. Fastställande av arvoden till styrelsen och revisorn.
10. Val till styrelsen och av revisor.
11. Annat ärende, som ska tas upp på stämman enligt aktiebolagslagen (2005:551) eller bolagsordningen.

**§ 10. RÄKENSKAPSÅR**

Bolagets räkenskapsår ska vara 1 januari – 31 december.

**§ 11. AVSTÄMNINGSFÖRBEHÅLL**

Bolagets aktier ska vara registrerade i ett avstämningsregister enligt 4 kap. lagen (1998:1479) om kontoföring av finansiella instrument.

**§ 12. ORT FÖR BOLAGSSTÄMMA**

Bolagsstämma kan, förutom där styrelsen har sitt säte, hållas i Stockholm och Norrköping.

# LEGALA FRÅGOR OCH ÖVRIG INFORMATION

## VÄSENTLIGA AVTAL

Intuitive Aerials verksamhet beskrivs i avsnittet "Verksamheten", och relaterat därtill finns sedvanliga avtal med kunder, leverantörer etc. Härvidlag existerar inga avtal av väsentlig betydelse eller avtal som är av ovanlig karaktär i förhållande till affärsverksamheten.

## FÖRSÄKRINGAR

Bolaget har sedvanlig företagsförsäkring hos Länsförsäkringar. För ansvarsförsäkring flygansvar, har Intuitive Aerial AB tecknat flygansvarsförsäkring hos försäkringsbolaget Inter Hannover som gäller i Sverige och i händelse av olycka täcker skadeståndsansvar gentemot tredje man med upp till 750 000 SDR (cirka 7,5 mnkr). Själva flygfarkosten är försäkrad hos Länsförsäkringar. För skada som uppkommer genom levererad produkt finns en försäkring tecknad hos Länsförsäkringar som gäller globalt upp till 10 mnkr.

## KONCERNSTRUKTUR

Intuitive Aerial har två dotterbolag, Intuitive Aerial Inc i Kalifornien, USA, som är ett säljbolag för den nordamerikanska marknaden, och Intuitive Aerial Värdepapper, som har som funktion att teckna och förvalta teckningsoptioner i samband med incitamentsprogram för Bolagets personal.

## TVISTER

Intuitive Aerial är inte, och har inte under de senaste tolv månaderna varit, part i något rättsligt förfarande eller skiljeförfarande som haft eller kan komma att få betydande effekt på Bolagets finansiella ställning eller lönsamhet. Bolagets styrelse känner heller inte till några inträffade händelser eller förhållanden som

skulle kunna leda till framtida tvister för Bolaget och som kan påverka Bolagets ekonomiska ställning i väsentlig mån.

## TRANSAKTIONER MED NÄRSTÅENDE

Inga transaktioner med närstående har genomförts under det senaste eller innevarande räkenskapsåret, utöver vad som redovisas i avsnittet "Styrelse, ledande befattningshavare och revisorer".

## TECKNINGSFÖRBINDELSER OCH GARANTIÅTAGANDEN

Intuitive Aerial har inhämtat teckningsförbindelser om cirka 21 procent av Emissionens totala belopp. Härutöver har Intuitive Aerial inhämtat emissionsgarantier från garantigivare i form av ett garantikonsortium. Teckningsförbindelserna och emissionsgarantierna motsvarar sammanlagt 80 procent av Emissionens totala belopp.

I händelse av att teckningsgraden i Emissionen understiger 80 procent kommer garantigivarna att, pro rata baserat på garanterat belopp, teckna aktier upp till en total teckningsgrad om 80 procent. Bolaget har dock inte krävt att de som undertecknat teckningsförbindelser och emissionsgarantier ska säkerställa motsvarande belopp genom deponering av likvida medel, bankgaranti eller på annat sätt.

De som lämnat teckningsförbindelser erhåller ingen ersättning för dessa. De som ställt emissionsgarantier erhåller en kontant ersättning om åtta (8) procent baserat på garanterat belopp, oavsett om emissionsgarantierna utnyttjas eller inte.

Nedan följer en uppställning över de som lämnat teckningsförbindelser samt utställt emissionsgarantier.

TECKNINGSFÖRBINDELSER OCH GARANTIÅTAGANDEN					
Namn	Teckningsförbindelse, kr	Garantiåtagande, kr	Summa, kr	Andel av emissionen	Datum avtal
<b>Styrelse</b>					
Ahlgren, Peter	180 000	0	180 000	1,7%	2015-12-15
Erlandsson, Leif (inkl bolag)	261 120	0	261 120	2,4%	2015-12-15
Ericsson, Kenth (inkl bolag)	473 352	0	473 352	4,4%	2015-12-08
<b>Anställda</b>					
Kahlbom, Robin	60 000	0	60 000	0,6%	2015-12-16
<b>Teckningsägare och garantigivare</b>					
AMWA AB <sup>1</sup>	150 000	0	150 000	1,4%	2015-12-16
Appelgren, Paul <sup>2</sup>	0	500 000	500 000	4,7%	2015-11-09
Berger, Christian <sup>3</sup>	510 000	800 000	1 310 000	12,2%	2015-11-09
Dal, Gerhard <sup>4</sup>	17 262	1 150 000	1 167 262	10,9%	2015-11-09
ELVIL AB <sup>5</sup>	0	88 808	88 808	0,8%	2015-11-06
Fårö Capital AB <sup>6</sup>	0	500 000	500 000	4,7%	2015-11-09
Haraldson, Oscar <sup>7</sup>	0	900 000	900 000	8,4%	2015-11-09
Håkansson, Anders <sup>8</sup>	0	500 000	500 000	4,7%	2015-11-09
Jönsson, Christer <sup>9</sup>	420 000	0	420 000	3,9%	2015-12-16
Landermann, Jimmie <sup>10</sup>	0	150 000	150 000	1,4%	2015-11-06
Myacom Investment AB <sup>11</sup>	0	450 000	450 000	4,2%	2015-11-09
Rambas AB <sup>12</sup>	64 356	650 000	714 356	6,7%	2015-11-10
Råsunda Förvaltning <sup>13</sup>	0	600 000	600 000	5,6%	2015-11-09
Vellenova AB <sup>14</sup>	300 000	0	300 000	2,8%	2015-12-16
<b>Totalt</b>	<b>2 286 090</b>	<b>6 288 808</b>	<b>8 574 898</b>	<b>80,0%</b>	

<sup>1</sup>Möllevägen 16A, 236 31 Höllviken. <sup>2</sup>Ekeborgsvägen 26, 589 35 Linköping. <sup>3</sup>Hisingsängen 207, 554 48 Jönköping. <sup>4</sup>Vilundavägen 17, 194 34 Upplands Väsby. <sup>5</sup>Viderupsgatan 21, 216 22 Limhamn.

<sup>6</sup>Norra Villavägen 19b, 237 39 Bjärred. <sup>7</sup>Mantalsstigen 4, 302 74 Halmstad. <sup>8</sup>Upplandsgatan 74, 113 44 Stockholm. <sup>9</sup>Trangränden 18, 235 34 Vellinge. <sup>10</sup>Viderupsgatan 21, 216 22 Limhamn.

<sup>11</sup>Torstenssonsgatan 3, 114 56 Stockholm. <sup>12</sup>Stentorpavägen 32, 589 35 Linköping. <sup>13</sup>Skogsbacken 20, 4 tr, 172 41 Sundbyberg. <sup>14</sup>Trangränden 18, 235 34 Vellinge.

# VISSA SKATTEFRÅGOR I SVERIGE

## ALLMÄNT

Nedan följer en sammanfattning av vissa av de skatteregler som kan aktualiseras av föreliggande Erbjudande att teckna aktier i Intuitive Aerial. Sammanfattningen är baserad på nu gällande och beslutad lagstiftning. Sammanfattningen är endast avsedd som allmän information till fysiska personer och aktiebolag som är obegränsat skattskyldiga i Sverige om inte annat anges. Beskrivningen är inte avsedd att uttömmande behandla alla skattefrågor som kan uppkomma i sammanhanget. Redogörelsen avser till exempel inte:

- » situationer där värdepapper innehas som lagertillgång i näringsverksamhet;
- » situationer där värdepapper innehas av handelsbolag eller kommanditbolag;
- » de särskilda regler om skattefri kapitalvinst (inklusive avdragsförbud för kapitalförluster) och utdelning i bolagssektorn som kan bli tillämpliga på innehav av värdepapper som skattemässigt anses näringsbetingade; eller
- » de särskilda regler som i vissa fall kan bli tillämpliga på innehav i bolag som är eller har varit fåmansföretag eller aktier som förvärvats med stöd av aktie i fåmansföretag.

Särskilda skattekonsekvenser, som inte är beskrivna nedan, kan uppkomma också för andra kategorier skattskyldiga, såsom investmentbolag och värdepappersfonder. Skattesituationen för varje enskild aktieägare är beroende av omständigheterna i det enskilda fallet och särskilda skattekonsekvenser, som inte är beskrivna nedan, kan uppkomma. Varje nuvarande aktieägare i Intuitive Aerial samt tillkommande investerare bör därför konsultera skatterådgivare om de skattekonsekvenser som kan uppkomma till följd av Erbjudandet, inklusive tillämpligheten och effekten av utländska regler och skatteavtal.

## FYSISKA PERSONER

### Beskattnings vid avyttring av aktier etc

Kapitalvinst och kapitalförlust vid avyttring av marknadsnoterade aktier och andra delägaraktier, till exempel teckningsrätter, tas upp till beskattning i inkomstslaget kapital. Skattesatsen är 30 procent. Kapitalvinst respektive kapitalförlust beräknas som skillnaden mellan försäljningsersättningen efter avdrag för försäljningsutgifter och omkostnadsbeloppet. Omkostnadsbeloppet består av anskaffningsutgiften med tillägg för eventuellt courtage. Anskaffningsutgiften beräknas enligt genomsnittsmetoden, som innebär att anskaffningsutgiften för en aktie utgörs av den genomsnittliga anskaffningsutgiften för samtliga aktier av samma slag och sort beräknat på grundval av faktiska

anskaffningsutgifter och med hänsyn tagen till inträffade förändringar avseende innehavet. Det bör noteras att BTA (betalda tecknade aktier) därvid inte anses vara av samma slag och sort som de aktier som berättigade till företräde i emissionen förrän emissionen blivit registrerad hos Bolagsverket.

Vid försäljning av marknadsnoterade aktier får alternativt schablonmetoden användas. Denna metod innebär att omkostnadsbeloppet får beräknas till 20 procent av försäljningsersättningen efter avdrag för försäljningsutgifter.

Kapitalförlust vid avyttring av marknadsnoterade aktier är avdragsgill. Sådan förlust kan kvittas i sin helhet mot kapitalvinst under samma år dels på aktier, dels på marknadsnoterade delägaraktier som beskattas som aktier (dock inte andelar i svenska värdepappersfonder som innehåller endast svenska fordringsrätter, så kallade svenska räntefonder). Kapitalförlust som inte kan kvittas på detta sätt får dras av med upp till 70 procent mot övriga inkomster i inkomstslaget kapital.

Uppkommer underskott i inkomstslaget kapital medges reduktion från skatten på inkomst av tjänst och näringsverksamhet samt statlig fastighetsskatt och kommunal fastighetsavgift. Sådan skattereduktion medges med 30 procent för underskott som inte överstiger 100 000 SEK och med 21 procent för resterande underskott. Underskott som inte kan utnyttjas under ett visst beskattningsår kan inte sparas till ett senare beskattningsår.

### Utnyttjande och avyttring av teckningsrätter

För aktieägare som utnyttjar sina teckningsrätter i Intuitive Aerial för teckning av nya aktier utlöses ingen beskattning. Anskaffningsavgiften för sådana aktier utgörs av teckningskursen. Vid förvärv av teckningsrätter som sedan används för teckning av aktier i Intuitive Aerial läggs anskaffningsutgiften för teckningsrätterna till den anskaffningsutgift som betalas för tecknade aktier, vid beräkning av omkostnadsbeloppet för dessa aktier.

Aktieägare som inte väljer att utnyttja sina teckningsrätter kan avyttra dessa. Skattepliktig kapitalvinst ska då beräknas. För teckningsrätter som grundas på aktieinnehav anses anskaffningsutgiften vara 0 kronor. Schablonregeln om beräkning av omkostnadsbeloppet till 20 procent av försäljningsvärdet får inte användas i detta fall. Istället ska hela försäljningsintäkten minus försäljningsomkostnader tas upp till beskattning. Anskaffningskostnaden för de befintliga aktierna påverkas inte.

För teckningsrätter som förvärvats genom köp eller på liknande sätt utgör vederlaget anskaffningsutgift. Vid avyttring av teckningsrätter som förvärvats på detta sätt får schablonregeln om beräkning av omkostnadsbeloppet till 20 procent av försäljningsvärdet användas.

En teckningsrätt som varken utnyttjas eller säljs, och därför faller, anses avyttrad för o kronor.

### Beskattning av utdelning

För privatpersoner beskattas utdelning i inkomstslaget kapital med en skattesats på 30 procent. För fysiska personer bosatta i Sverige innehålls normalt preliminärskatt avseende utdelning med 30 procent. Skatt på utdelning innehålls av Euroclear, eller av förvaltaren för förvaltarregistrerade aktier.

### Investeringsparkonto

Den 1 januari 2012 infördes möjligheten för fysiska personer att direktägda finansiella instrument via Investeringsparkonto ("ISK"). På finansiella instrument som ägs via ett investeringsparkonto sker ingen beskattning baserat på eventuell kapitalvinst vid försäljning av tillgångarna. Istället sker beskattning genom schablonbeskattning av de tillgångar som finns på investeringsparkontot, oavsett om tillgångarna ökat eller minskat i värde under året.

Skatten på investeringsparkontot beräknas utifrån ett så kallat kapitalunderlag. Kapitalunderlaget beräknas varje år och är en fjärdedel av summan av:

- » värdet av tillgångarna vid ingången av varje kvartal;
- » belopp som betalats in till investeringsparkontot under året;
- » värdet av finansiella instrument som förs över till investeringsparkontot av kontoinnehavaren under året; och
- » värdet av finansiella instrument som förs över från någon annans investeringsparkonto under året.

Kapitalunderlaget multipliceras med en räntefaktor, som är statslåneräntan den 30 november året före beskattningsåret. Resultatet blir den beräknade schablonintäkten. Denna kommer att förtryckas i deklarationen och tas upp som inkomst av kapital. På denna schablonintäkt av kapital uttas skatt motsvarande en skattesats på 30 procent. Det är dock möjligt att kvitta en schablonintäkt mot en ränteutgift som redovisas i samma deklaration eller mot 70 procent av en kapitalförlust på andra aktier eller värdepapper.

Från och med den 1 januari 2016 har det skett en justering av hur räntefaktorn beräknas för investeringsparkonton och kapitalförsäkringar, så att den istället ska beräknas som statslåneräntan den 30 november året före beskattningsåret ökad med 0,75 procentenheter. Räntefaktorn ska dock lägst uppgå till 1,25 procent (vilket får betydelse för det fall att statslåneräntan skulle understiga 0,5 procent).

### Kapitalförsäkring

Fysiska personer kan inneha aktier och andra delägarätter via kapitalförsäkring, varvid dock försäkringsbolaget står registrerat som ägare till de finansiella instrumenten. På finansiella instrument som ägs via en kapitalförsäkring sker ingen beskattning baserat på eventuell kapitalvinst vid försäljning av tillgångarna. Istället sker beskattning genom schablonbeskattning av de till-

gångar som finns i kapitalförsäkringen, oavsett om tillgångarna ökat eller minskat i värde under året.

Skatten på en kapitalförsäkring beräknas utifrån ett så kallat kapitalunderlag. Kapitalunderlaget beräknas varje år och är summan av:

1. värdet av tillgångarna vid årets ingång;
2. värdet av inbetalda premier under första halvåret; och
3. hälften av värdet av inbetalda premier under andra halvåret.

Kapitalunderlaget multipliceras med en räntefaktor, som är statslåneräntan den 30 november året före beskattningsåret. Se avsnittet Investeringsparkonto för information om föreslagna justeringar av hur räntefaktorn ska beräknas i investeringsparkonton och kapitalförsäkringar. På det framräknade resultatet betalas avkastningsskatt med 30 procent, vilken innehålls av försäkringsbolaget. Den schablonmässiga avkastningen som uppstår i en kapitalförsäkring får inte kvittas mot förluster och utgifter i inkomstslaget kapital.

### Investeraravdrag

Den 1 december 2013 infördes ett investeraravdrag i skattelagstiftningen i syfte att stödja kapitalförsörjningen i mindre företag. Investeraravdraget innebär att fysiska personer kan göra avdrag med 50 procent i inkomstslaget kapital av det investerade beloppet i ett företag. Kontant betalning för andelarna i företaget krävs för att ge rätt till investeraravdrag; betalning genom kvittning ger således inte rätt till investeraravdrag. För varje enskild fysisk person gäller dock ett takbelopp om högst 1,3 mnkr per år i maximalt sammanlagt investerat belopp som ger upphov till investeraravdrag. Personen ska även vara skattskyldig i Sverige för kapitalvinst på andelarna. Totalt för alla fysiska personer i ett visst företag gäller ett takbelopp om högst 20 mnkr per år i investerat kapital som ger upphov till investeraravdrag. I den mån det sammanlagda investerade beloppet av fysiska personer i ett visst företag överstiger 20 mnkr under ett visst år kommer investeraravdraget att reduceras proportionerligt för varje investerare.

Vissa krav ställs även på företaget, bland annat att:

- » Det ska vara fråga om ett svenskt aktiebolag. Avdrag kan även ges för andelar i motsvarande utländska bolag som har fast driftsställe i Sverige, om det hör hemma i en stat inom Europeiska samarbetsområdet eller i en stat med vilken Sverige har ingått skatteavtal som innehåller en artikel om informationsutbyte.
- » Du ska ha betalat andelarna kontant och inneha dem vid utgången av betalningsåret. Om förvärvaren har avlidit gäller detsamma för dennes dödsbo.
- » Företaget får inte vara noterat på en reglerad marknad (i Sverige är huvudlistan på NASDAQ OMX respektive NGM Equity reglerade marknader, dock inte First North som Intuitive Aerial är listat på).

- » Medelantalet anställda inklusive delägare som arbetar i företaget ska vara färre än 50 personer.
- » Nettoomsättningen och/eller balansomslutningen ska vara högst 80 mnkr.
- » Företaget ska ha ett löneunderlag på minst 300 000 kronor.
- » Företaget ska uteslutande, eller så gott som uteslutande, driva rörelse. Det får således inte enbart förvalta värdepapper.
- » Företaget får inte ha ekonomiska problem (till exempel befinna sig i företagsrekonstruktion).
- » Du får inte ha tagit emot någon värdeöverföring, till exempel utdelning, från företaget överstigande ett visst jämförelsebelopp under betalningsåret eller under de två åren närmast före betalningsåret.
- » Företaget får inte vara verksamt inom varvs-, kol- eller stålindustrin.

I nuläget är bedömningen att Intuitive Aerial uppfyller kraven för att fysiska personer som deltar i föreliggande Erbjudande ska vara berättigade till investeraravdrag. Med en skattesats i inkomstslaget kapital på 30 procent och rätt till investeraravdrag med 50 procent av det investerade beloppet ger investeraravdraget en skattelättnad på 15 procent av det investerade kapitalet. Förutsättningen för skattereduktionen är dock att investeraren ska betala annan skatt (inkomstskatt etc) som reduktionen kan ske mot.

Investeraren måste själv ansöka om investeraravdraget i sin deklaration. Investeraravdraget ska göras för det beskattningsår då full betalning för andelarna har skett. För att få investeraravdraget ska andelarna innehas vid utgången av beskattningsåret; om förvärvaren avlidit gäller det samma för dennes dödsbo. Krav för att investeraravdraget ska få behållas är att investeraren behåller andelarna i minst fem år; om andelarna avyttras tidigare ska investeraravdraget återföras och tas upp till beskattning som kapitalvinst på delägar rätt. Observera härvidlag att i skattemässigt avseende betraktas även konkurs som avyttring, vilket föranleder att investeraravdraget ska återföras och tas upp till beskattning om konkursen inträffar inom nämnda femårsperiod.

Observera att investering via kapitalförsäkring inte ger rätt till investeraravdrag, då aktierna formellt ägs av ett försäkringsbolag. Däremot ger investering via investeringsparkonto ("ISK") rätt till investeraravdrag.

### Förmögenhetskatt

Förmögenhetskatten är avskaffad från och med beskattningsåret 2007.

### AKTIEBOLAG

#### Beskattning vid avyttring av aktier etc

Hos aktiebolag beskattas kapitalvinster på aktier och andra delägarätter normalt i inkomstslaget näringsverksamhet. Skattesatsen är 22 procent. Beräkning av kapitalvinst respektive

kapitalförlust sker på samma sätt som för fysiska personer, enligt vad som angivits ovan.

Avdragsgill kapitalförlust på aktier och andra delägarätter får kvittas endast mot skattepliktig kapitalvinst på andra aktier och andra delägarätter. I vissa fall kan sådana kapitalförluster dras av mot kapitalvinster på delägarätter inom en bolagsgrupp om rätt till koncernbidrag föreligger mellan bolagen och båda bolagen begär det vid samma års taxering. Till den del kapitalförlusten inte kan dras av ett visst år, får den föras vidare (hos det aktiebolag som haft förlusten) och dras av mot skattepliktiga kapitalvinster på aktier och andra delägarätter som beskattas som aktier under senare år utan begränsning i tiden.

### Beskattning av utdelning

För aktiebolag beskattas utdelning i inkomstslaget näringsverksamhet med 22 procent. För vissa juridiska personer, såsom exempelvis investmentbolag och värdepappersfonder, gäller särskilda regler.

### Kapitalförsäkring

Aktiebolag kan på samma sätt som fysiska personer inneha aktier och andra delägarätter via kapitalförsäkring, varvid dock försäkringsbolaget står registrerat som ägare till de finansiella instrumenten. Beskattningen sker på samma sätt som för fysiska personer, enligt vad som angivits ovan.

### AKTIEÄGARE SOM ÄR BEGRÄNSAT SKATTSKYLDIGA

#### Beskattning vid avyttring av aktier etc

Aktieägare som är begränsat skattskyldiga i Sverige och som inte bedriver verksamhet från fast driftsställe i Sverige beskattas normalt inte i Sverige för kapitalvinster vid avyttring av aktier och andra delägarätter. Aktieägare kan dock bli föremål för beskattning i sin hemviststat.

Enligt en särskild regel kan fysiska personer som är begränsat skattskyldiga i Sverige vara skattskyldiga för kapitalvinst vid avyttring av bland annat svenska aktier om de vid något tillfälle under det kalenderår då avyttringen skett eller under de föregående tio kalenderåren varit bosatta eller stadigvarande vistats i Sverige. Tillämpligheten av regeln är dock i flera fall begränsad genom skatteavtal för att undvika dubbelbeskattning.

### Beskattning av utdelning

För aktieägare som är begränsat skattskyldiga i Sverige och som erhåller utdelning från svenskt aktiebolag innehålls normalt kupongskatt. Skattesatsen är 30 procent. Denna skattesats är dock i allmänhet reducerad genom skatteavtal som Sverige ingått med andra länder för undvikande av dubbelbeskattning. Kupongskatten innehålls av Euroclear vid utdelningstillfället. Om aktierna är förvaltarregistrerade svarar förvaltaren för skatteavdraget.

# ADRESSER OCH KÄLLOR

## **Bolaget**

Intuitive Aerial AB  
Lokstallsgatan 8  
SE-582 73 Linköping

### *Kontaktuppgifter:*

Telefon: +46 (0)13 - 99 13 990  
E-post: hello@intuitiveaerial.com  
Hemsida: www.intuitiveaerial.com

## **Emissionsinstitut**

Aktieinvest FK AB  
Emittentservice  
113 89 Stockholm

### *Besöksadress:*

Rådmansgatan 70 A, Stockholm

### *Kontaktuppgifter:*

Telefon: +46 (0)8 - 506 517 95  
Fax: +46 (0)8 - 506 517 01  
E-post: emittentservice@aktieinvest.se  
Hemsida: www.aktieinvest.se

## **Kontoförande institut**

Euroclear Sweden AB  
Box 191  
101 23 Stockholm

### *Besöksadress:*

Klarabergsviadukten 63, Stockholm

### *Kontaktuppgifter:*

Telefon: +46 (0)8 - 402 90 00  
Hemsida: www.euroclear.com/sv.html

## **Handelsplats**

NASDAQ Stockholm First North  
Tullvaktsvägen 15  
105 78 Stockholm

### *Kontaktuppgifter:*

Telefon: +46 (0)8 - 405 60 00  
Hemsida: www.nasdaq.se

## **Revisor**

Öhrlings PWC AB  
Hospitalsgatan 8  
602 27 Norrköping

### *Kontaktuppgifter:*

Telefon: +46 (0)10 - 212 91 00  
Fax: +46 (0)10 - 213 91 00  
E-post: kundcenter@se.pwc.com

## **Certified advisor**

G&W Kapitalförvaltning AB  
Kungsgatan 3  
111 43 Stockholm

### *Kontaktuppgifter:*

Tel: +46 (0)8 - 503 000 50  
Fax: +46 (0)8 - 503 000 70  
E-post: info@gwkapital.se

## **Finansiell projektledare**

Vellenova AB  
Trangränden 18  
235 34 Vellinge

### *Besöksadress:*

Kalendegatan 25, Malmö

### *Kontaktuppgifter:*

Telefon: +46 (0)40 - 42 10 04  
E-post: info@vellenova.se  
Hemsida: www.vellenova.se

# ORDLISTA

## **Gimbal**

Utrustningsdel som är fäst under helikoptern och som bär filmkameran (eller annan utrustning som helikoptern ska lyfta, utrustningen som helikoptern ska bära med sig kallas också för nyttolast, eller "payload"). Gimbalen kan rotera 360 grader under helikoptern och även justeras i X-, Y- och Z-led för att kompensera för skakningar och andra lägesstörande krafter (kastvindar etc) som kan göra bilden suddig.

## **Gyro, eller gyroskop**

Utrustning som principiellt består av ett balanserat hjul på en axel. Axeln är upphängd så att den fritt kan röra sig åt alla håll. När hjulet roterar fortsätter axeln att behålla sin riktning och gör motstånd mot ändringar av sin orientering. Axelns motstånd mot riktningförändringar utnyttjas som sensorsignal för att stabilisera fartyg och fordon samt som sensor för att mäta rotationshastighet.

## **Multirotorhelikopter**

Helikopter som använder flera rotorhuvuden för att lyfta farkosten.

## **Payload**

Nyttolast, det vill säga den utrustning som en obemannad helikopter ska bära med sig. I Intuitive Aerials fall är nyttolasten i allmänhet en filmkamera. Maximala startvikten för en obemannad helikopter brukar bestämmas som helikopterns egen vikt plus nyttolast (inklusive gimbalens vikt) plus helikopterbränslets vikt. Ju tyngre nyttolast, desto mindre bränsle kan man ha med sig (ger kortare maximal flygtid), och vice versa. I Intuitive Aerials fall drivs helikoptern med ström från batterier, så någon hänsyn till bränslevikt behöver inte göras när man bestämmer vilken nyttolast som kan lyftas.



**INTUITIVE AERIAL AB (PUBL)**

Lokstallsgatan 8  
582 73 Linköping

[www.intuitiveaerial.com](http://www.intuitiveaerial.com)