

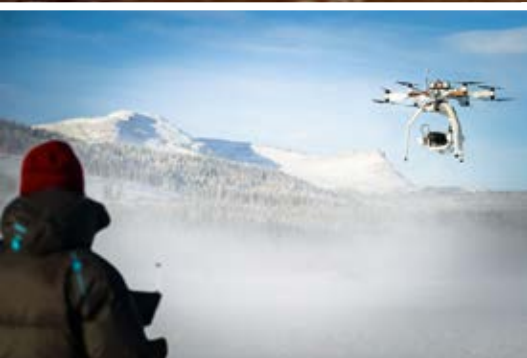

INBJUDAN TILL TECKNING AV AKTIER I INTUITIVE AERIAL AB (PUBL)

JANUARI 2016



VILLKOR I SAMMANDRAG

Emissionen

Företrädesrätt: Fem (5) befintliga aktier ger rätt att teckna två (2) nya aktier. I den utsträckning aktier inte tecknas med företrädesrätt ska dessa erbjudas aktieägare och allmänheten till teckning.

Teckningsrätter: Innehav av en (1) aktie ger två (2) teckningsrätter. Fem (5) teckningsrätter ger rätt att teckna en (1) ny aktie.

Teckningskurs: Teckningskursen är 6,00 kronor per aktie. Courtage utgår ej.

Emissionsbelopp: 10 718 622 kr

Värdering (pre-money): 26,8 mnkr

Avstämningsdag: 29 december 2015

Teckningsperiod: 7 januari – 25 januari 2016

Handel med teckningsrätter: På First North under perioden 7 januari – 21 januari 2016.

Handel med betalda tecknade aktier ("BTA"): På First North under perioden 7 januari 2016 till dess att emissionen registrerats hos Bolagsverket, varpå de nya aktierna tas upp till handel.

Handel med nya aktier: På First North från början av mars 2016.

Överteckningsemission

Villkor: Nyemission riktad till allmänheten, i övrigt med samma villkor som i Emissionen.

Anmälan/teckning: Teckning sker genom att lämna in en anmälningssedel "Teckning utan företräde".

Antal aktier som kan emitteras: 286 500 aktier

Emissionsbelopp: 1 719 000 kr

Tilldelning: I första hand 1 000 aktier (motsvarande 6 000 kronor) till alla som anmält intresse av att teckna aktier utan företräde, därutöver i förhållande till visat intresse. Vid överteckning ska hälften av tillgängliga aktier från Överteckningsemissionen tilldelas de tecknare som tecknat störst antal aktier utan företrädesrätt, med en post om 1 000 aktier till vardera, och den andra hälften gå till övriga tecknare som tecknat aktier utan företrädesrätt, med en post om 1 000 aktier till vardera, med fördelning genom lottning.

Teckningsförbindelser

Emissionen omfattas till 80 procent av teckningsförbindelser från aktieägare och emissionsgarantier från garantigivare. Ingen ersättning utgår för lämnade teckningsförbindelser, för emissionsgarantier utgår ersättning om 8 procent på garanterat belopp.

Teckning utan företräde

Memorandum och anmälningssedlar

Styrelsen i Intuitive Aerial har upprättat Memorandum avseende Erbjudandet, där fullständig information och villkor framgår. Memorandum samt anmälningssedel kan laddas ner från:

- » Intuitive Aerials hemsida: www.intuitiveaerial.com
- » Aktieinvest: www.aktieinvest.se
- » EmissionsTorget: www.emtorget.se

Tryckt memorandum och anmälningssedel kan beställas från Intuitive Aerial:

- » via e-post hello@intuitiveaerial.com; eller
- » per telefon 013 – 99 13 990

Teckning utan företrädesrätt, direktregistrerade aktieägare:

Anmälan via inlämnande av anmälningssedel "Teckning utan företrädesrätt" till emissionsinstitutet Aktieinvest, under teckningsperioden. Betalning i enlighet med utsänd avräkningsnota.

Anmälan för förvaltarregistrerade tecknare

Anmälan via inlämnande av anmälningssedel "Teckning utan företrädesrätt" till respektive förvaltare eller till emissionsinstitutet Aktieinvest. Observera att förvaltare sannolikt har tidigare sista svarsdag än 25 januari 2016. Betalning sker i enlighet med instruktion från förvaltaren.

Risikfaktorer

Att investera i aktier är förenat med risktagande. Ett antal faktorer utanför Intuitive Aerials kontroll kan påverka Bolagets resultat och finansiella ställning så att hela eller delar av det investerade kapitalet går förlorat. Riskfaktorerna berör bland annat konkurrens, teknikutveckling, affärsmodell, beroende av nyckelpersoner och kapitalbehov. För beskrivning av riskfaktorer, se avsnittet "Riskfaktorer" i Memorandumet.

VD HAR ORDET

Marknaden för drönare inom film- och TV-produktion fortsätter att öka i samma snabba takt som tidigare. Det kan knappast ha undgått någon att mängden flygbilder i olika sammanhang ökat dramatiskt i TV och på filmduken. Vi har konkurrenter som kan prestera acceptabla TV-flygbilder från en farkost i glidflykt, men det är en helt annan sak att leverera fullständigt stabila bilder på widescreen-format i en biosalong, eller i en professionell TV-produktion med snabba kamerarörelser i en studio. Här finns Intuitive Aerials "sweetspot" och där gör vi nu ett tydligare intryck än någonsin tidigare.

Vi är stolta över att vi under 2015 fått vara med vid ett antal internationellt kända produktioner. Alltifrån James Bond Spectra, Mission Impossible och andra internationella filmproduktioner till Hellenius hörnas jubileumsprogram hemma i Sverige. Vi har spelat in naturprogram med BBC i Afrika, gjort musikvideo med Taylor Swift och reklamfilm med Range Rover. Alla starka och kända varumärken, vilket bevisar att Intuitive Aerials produkter håller absolut världsklass.

Vi fortsatte vår marknads-satsning under 2015. Vi grundade ett helägt säljbolag på vår hemmamarknad USA. Kontoret är beläget i Los Angeles på bekvämt avstånd till de stora produktionsbolagen. Det blir allt tydligare för oss att våra kunder ser Intuitive Aerial som världens bästa leverantör av stabila högkvalitativa bilder, och här har vår drönare AERIGON en unik positionering. Vi har arbetat vidare med AERIGON för att uppfylla de krav som främst amerikanska FAA ställer på obemannade farkoster. Under andra halvåret fick vi vårt genombrott så tillvida att vår farkost och våra kunder nu kan bli certifierade av FAA och ett flertal andra nationella regelverk. Det har också gett oss en ny generation av AERIGON.

Våra kunder önskade dock mer: nämligen att kunna få samma stabilisering och höga bildkvalitet på de platser där man inte får flyga som inomhus eller över publik. Det ledde oss till att utveckla NEWTON som är ett stabiliserat kamerahuvud som inte flyger. NEWTON tar oss in i filmens studios och TV-industrins showvärld. DOMINION ger för första gången kameraoperatören en möjlighet att aktivt arbeta med alla kamerans inställningar även på avstånd. Under 2015 har Intuitive Aerial tagit två rejäla kliv framåt mot målet att bli den professionella filmmarknadens självklara val. Med våra två nyutvecklade produkter NEWTON och DOMINION har vi förutsättningar att bredda och stärka vår närvaro i de marknadssegment vi sedan tidigare satsar på.

Med NEWTON och DOMINION gör vi också ett kommersiellt viktigt insteg i angränsade marknadssegment. En uppskattning är att vår nya produkt NEWTON gör att Bolagets försäljningspotential i princip fördubblas, vilket vi bedömer kommer att väsentligt öka Bolagets värde på sikt. I det korta perspektivet har utvecklingsarbetet med NEWTON tagit mer tid och kraft i anspråk än vad vi tidigare bedömde.

Därför vänder vi oss nu till våra aktieägare för kunna fortsätta vår långsiktiga marknads-satsning. Emissionen ska ge oss medel för att fortsätta vår satsning på att befästa Intuitive Aerials plats i "top-end" av segmentet av film och broadcastindustrin.



Vår målsättning för 2016 är att försäljningen ska öka kraftigt och att vi ska nå positivt resultat på månadsbasis mot slutet av året.

Intuitive Aerial har färdigutvecklade produkter som redan säljer bra och som har stor framtida marknadspotential, på en marknad som växer och utvecklas snabbt. I ett

relativt nygrundat företag som Intuitive Aerial, med nyutvecklade produkter, är det en grannliga uppgift att bedöma hur snabbt försäljningen kan ta fart. Av det skälet lämnar Intuitive Aerial inga försäljnings- eller resultatprognoser. Vår målsättning för 2016 är dock att försäljningen ska öka kraftigt och att vi ska nå positivt resultat på månadsbasis mot slutet av året. Vi ska befästa vår position som ledande på utrustning för professionella aktörer inom film- och tv-produktion. Vi ska också utveckla våra försäljningskanaler och undersöka möjligheterna till strategiska samarbeten med större aktörer i branschen för att på så sätt nå ett snabbare marknads-genomslag.

Vår förhoppning är att ni vill fortsätta vara med och stödja oss för att genomföra de satsningar som ger marknadsledarskapet.

Robin Kahlbom

Verkställande direktör
Intuitive Aerial AB

INTUITIVE AERIALS PRODUKTER

Intuitive Aerial har tre huvudprodukter i sitt produktsortiment:

- » AERIGON – en multirotorhelikopter, med ett avancerat styr- och reglersystem integrerat, anpassad för att flyga kameror för professionellt bruk.
- » NEWTON – ett avancerat kamerastativ, med samma styr- och reglersystem som i AERIGON, utvecklat för att bära kameror för professionellt bruk.
- » DOMINION – en avancerad bärbar styrenhet som i första hand används för att manövrera AERIGON under flygning.

PRODUKTERNA

Intuitive Aerial utvecklar världens ledande multirotorhelikoptrar (i vardagsspråk benämnt drönare) för den professionella filmindustrin. Genom att kombinera avancerad reglerteknik med unika tekniska lösningar och enastående produktdesign har Intuitive Aerial öppnat helt nya möjligheter att förmedla banbrytande visuella upplevelser på filmduken.

Intuitive Aerial har breddat sitt produkterbjudande genom att även utveckla ett nytt kamerastativ (NEWTON), där samma styr- och reglersystem som finns i AERIGON har integrerats. NEWTON ger kameraoperatörer ett kraftfullt verktyg för att utföra stabila kameraåkningar i miljöer där AERIGON inte kan användas.

Intuitive Aerial levererar och erbjuder lösningar som är helt anpassade för den professionella mediebranschen samt möjliggör filmande från luften (AERIGON) med lika stabil bild från luften som på marken (NEWTON). Den egenutvecklade kamerastabiliseringen bygger på avancerad reglerteknik baserad på sensordata från elektroniska gyron, accelerometrar och magnetometer vilket ger möjlighet för kreativt och intuitivt skapande.

Intuitive Aerials produkter utgör det absoluta top-segmentet av produkter avsedda för digital filmning. Produkterna är designade från grunden för att användas på stora filminspelningar och kan hantera en förstklassig kamerautrustning, utan kompromisser på bildkvalitet. Farkosterna och kamerastativen tas fram i en kontrollerad tillverkningsprocess och levereras tillsammans med ett paket av stödprodukter, tillbehör, utbildning och assistans med certifiering i enlighet med nationella bestämmelser världen över.

AERIGON

Bolagets huvudprodukt är systemet AERIGON, som är en multirotorhelikopter anpassad för att flyga kameror för professionellt bruk. AERIGON är den första professionella flygande kameraplattformen skräddarsydd för film- och TV-produktioner som erbjuder den prestanda och precision som krävs för filmning med moderna HD- och UltraHD-kameror. Med marknadsledande lastkapacitet kan filmare idag använda AERIGON tillsammans med i stort sett alla moderna produktionskameror.

AERIGONs gimbal har ett inbyggt avancerat stabiliserings-system och den styrs tillsammans med kameran och objektivet trådlöst från marken via den nyligen lanserade kontrollenheten DOMINION. AERIGON-systemet har använts i en rad storskaliga filmproduktioner, såsom James Bond Spectre, Disneys Into the Woods och Marvels Avengers Age of Ultron. Produktionsbolaget Natural History Film Unit (NHFU) har också använt sin AERIGON i flera högprofilerade naturdokumentärer för BBC, National Geographic och Animal Planet.

NEWTON

NEWTON är ett stabiliserande kamerastativ som motverkar de skakningar och vibrationer som uppstår när en kamera hanteras. Kärnteknologin i NEWTON är samma styr- och reglerteknik som utgör basen i AERIGON. Intuitive Aerial har genom betydande ingenjörssatser utvecklat NEWTON till den produkt som det är idag genom att främst integrera styr- och reglersystemet, efter att ha förvärvat vissa produkt rättigheter till själva stativet från det svenska teknikbolaget Swedish Chameleon. NEWTON är en produkt som kompletterar AERIGON på så vis att den kan användas i situationer där det inte går eller är tillåtet att flyga, såsom i TV-studios eller på event-arenor. NEWTON använder specialanpassad stabiliseringsmjukvara från Intuitive Aerial. Mjukvaruintegrationen i kamerastativet från Swedish Chameleon gör att professionella kameraoperatörer kan minska den tid det tar att säkert få stabila och vackra kameraåkningar. Baserat på de rättigheter som omfattas av avtalet med Swedish Chameleon har NEWTON vidareutvecklats till en ny högkvalitativ gimbal för bland annat broadcasttillämpningar.

DOMINION

Intuitive Aerial har även utvecklat den avancerade styrenheten DOMINION som har lanserats under hösten 2015. DOMINION är en bärbar styrenhet som gör det möjligt för kameraoperatörerna att styra kamerarörelser, fokus och andra kamerainställningar på AERIGON under flygning. Produktionsbolag, filmare, regissörer och produktionsteam har nu ännu större kontroll när de tar filmsekvenser från luften med hjälp av så gott som alla moderna kameror, tack vare AERIGONs höga lastkapacitet och branschledande stabilitet och precision.

DOMINION används också för att styra bolagets senaste tillskott till produktfloran: det stabiliserade kamerastativet NEWTON.

TEKNIKEN BAKOM INTUITIVE AERIALS PRODUKTER

Såväl AERIGON som NEWTON vilar på samma tekniska plattform, vilken har utvecklats av Intuitive Aerial och som utgör den tekniska kärnan i Bolaget. Teknikplattformen är Intuitive Aerials unika konkurrensfördel och ett av de viktigaste skälen till att investera i Intuitive Aerial som bolag.

Teknikplattformen kan bäst beskrivas som ett avancerat styr- och reglersystem för kamera- och optikstyrning för användning i treaxliga gimbaler. Elektriska gyron används för att känna av vinkelrörelser, det vill säga lutningar i X-, Y- och Z-led, och fungerar som sensorer som ger insignaler till systemet. Via sensorfusion (sammanslagning av signaler från flera sensorer samtidigt) och algoritmer i egenutvecklad programvara används insignalerna från gyrona för att skapa utsignaler som ska kompensera. Utsignalerna används för att styra elektriska motorer integrerade i systemet, vilka momentant och kontinuerligt kompenserar i X-, Y- och Z-led för de externa krafter som systemet utsätts för. På reglerteknikspråk kallas systemet för en PID-regulator, där förkortningen PID kommer från regulatorns tre element: en proportionerlig del, en integrerande del samt en deriverande del.

Resultatet blir att systemet tryggar att skarpa bilder kan erhållas såväl när AERIGON flyger och bär kameror som när NEWTON bär kameror i miljöer där en fast kamerainstallation krävs. Stora resurser har investerats i utveckling av detta avancerade reglertekniksystem och Bolagets bedömning är att systemet är världsledande inom sin nisch.

KONKURRENTER

Det finns ett antal aktörer med flygande kamerastativ. Konkurrenterna har dock inte löst problemet med att bära en stor kamera samt stå för hela systemet, vilket Intuitive Aerial erbjuder. Konkurrenter jobbar offline och kan inte spela upp samtidigt som de filmar. Med en sådan lösning måste allt ske i realtid.

Marknaden för bärare av stora filmkameror har dominerats av aktörer som konstruerar system mer eller mindre själva, vilket ger otillförlitliga system och undermålig bildkvalitet. De lite större professionella bolag som inriktar sig på att bygga

kamerabärare har inte produkter som tar lika tunga och stora kameror som AERIGON från Intuitive Aerial.

NYA PRODUKTER UNDER UTVECKLING

Intuitive Aerial erbjuder, med sin befintliga produktserie AERIGON, marknadens främsta alternativ för inspelning av film i rörelse med professionella digitalkameror. En intressant parallell marknad för Intuitive Aerials produkter utgörs av broadcast-industrin som arbetar med livesändningar av exempelvis sport, musikevenemang och nyheter. Branscherna är besläktade men kravbilderna är på flera sätt annorlunda. Sett till Intuitive Aerials befintliga produkt kan denna mycket väl användas för att flyga många av de kameror, objektiv och videolänkar som krävs för broadcast. De stora skillnaderna gäller arbetsflöden, kringutrustning och säkerhetsaspekterna kring att frambringa en flygande farkost på folktäta inspelningsplatser.

Intuitive Aerial har påbörjat arbete kring att utveckla en driftsäker, effektiv och ekonomisk volymprodukt för att kunna fånga rörliga bilder från luften i broadcastsammanhang. Den nya produkten var tidigare planerad att lanseras under andra halvan av 2015, men som en följd av satsningen på NEWTON har lanseringen blivit försenad. Lanseringen förväntas nu istället ske under andra halvan av 2016. Produkten kommer möjliggöra integration med kringliggande utrustning, erbjuda längre flygtid än dagens AERIGON och innehålla säkerhetslösningar för inspelningsplatsernas utmanande miljö samt folktäthet. Särskilt i USA bedöms detta marknadssegment ha stor potential.

Övrigt utvecklingsarbete kommer att fokusera på att höja driftssäkerheten systemet, genom att bygga in redundans för kritiska systemdelar samt i övrigt öka systemets tillförlitlighet. I synnerhet ska personsäkerheten förbättras, så att systemet i händelse av haveri inte ska skada personer som befinner sig på marken.

KONKURRENTÖVERSIKT

	INTUITIVE AERIAL	SHOTOVER	CINESTAR (FREEFLY)	DJI
Marknadsfokus	Högkvalitetsprodukter för professionell användning	Högkvalitetsprodukter för film- och tv-produktion	Produkter för semi-professionell till professionell användning	Amatörbruk och semiprofessionell användning
Komplett produkt erbjudande	Ja	Ja	Lösa ramar och kameragimbaler	Ja
Gimbalstabilisering	Gimbal anpassad för filmproduktion	Shotover U1 (kommande produkt)	Movi-gimbal eller tredjepartsprodukt	DJI Zenmuse

Stöd för kamerastorlek

Kompaktkamera	Ja	Ja	Ja	Ja
DSLR (5D-mk3)	Ja	Ja	Ja	
Stöd för professionell kamera (RED Epic, C500)	Ja	Ja	Begränsat stöd	
Enkel att demontera vid transport	Avtagbara armar, ben och gimbal	Ej känt		Fällbara armar
Helikopteroperatör fristående från kameraoperatör	Ja, genom gimbal anpassad för filmproduktion	Ja	Begränsat stöd	Begränsat stöd
Huvudkontor och säte	Sverige	Nya Zeeland	USA	Kina



AERIGON DEN PROFESSIONELLA FILMDRÖNAREN

"AERIGON by Intuitive Aerial" är en världsledande multi-rotorhelikopter (i vardagsspråk benämnt drönare eller UAV) för den professionella film- och TV-industrin. AERIGONs egenutvecklade strömförsörjningssystem och dubbla koaxiala design med 12 kraftfulla, kontra-roterande rotorerna och ytbehandlat exoskelett i kolfiber möjliggör den kraft, precision och stabilitet som krävs för att lyfta tunga kamerasystem med proffsobjektiv och full s.k. FIZ-kontroll (Focus, Iris och Zoom).

AERIGONs innovativa design både absorberar vibrationer och döljer och skyddar kablar och elektronik från yttre påfrestning. De löstagbara helikopterarmarna låter operatören välja mellan "Power" eller "Endurance", beroende på omgivningarna, kameravikten eller typ av kamerasvepningar som är efterfrågad av produktionen. Hela systemet sätts samman och är redo att flygas på under 10 minuter, och det packas ihop i fältanpassade väskor på under 5 minuter.

Erfarna piloter älskar kraften och kontrollen som AERIGON erbjuder för utmanande manövrar, samtidigt som filmare och kameraoperatörer värdesätter stabiliteten, precisionen och noggrannheten hos AERIGON-gimbalens egenutvecklade, avancerade stabiliseringsteknologi.

HUVUDEGENSKAPER

- » **Professionell** filmdrönare med lyftkapacitet för kompletta produktionskameror, zoom-objektiv och full FIZ-kontroll
- » **Lättviktig** och robust kolfiberkonstruktion
- » **Kraftfullt** och redundanta framdrivningssystem
- » **Typcertifierbar** och förberedd för kommersiell UAV-certifiering över hela världen
- » **Utbytbara** helikopterarmar för uppdragsspecifik konfiguration: Performance & Endurance
- » **Unikt** landningsställ designat för att skydda kamera och objektiv
- » **Integrerade** kontakter för kamera och videolänk
- » **Resevänligt** arbetsflöde
- » **Enastående** kundsupport



Phone: +46 13 99 13 990
E-mail: sales@intuitiveaerial.com
intuitiveaerial.com

Intuitive Aerial AB (publ)
Lokstallgatan 8
SE - 582 73 Linköping
Sweden

Intuitive Aerial Inc
20058 Ventura Blvd. #255
Woodland Hills, CA 91364
USA



TEKNISKA SPECIFIKATIONER

AERIGON Helicopter (IAH3)		AERIGON Gimbal (IAG3)	
Dimensioner Diametern för hela skrovet är 1510 mm	Vikt (utan last) Endurance: 6,4 kg Performance: 8,1 kg	Dimensioner Bredd 620 mm, höjd 610 mm, djup 614 mm	Vikt 4,2 kg utan last, 4,7 kg med batterier
Lyftkapacitet (Endurance edition) 6 - 13,5 kg*	Högst tillåtna startvikt, MTOM (Endurance edition) 23 kg vid MVY*	Lyftkapacitet Minsta last är 2 kg och maximal last är 9 kg Rekommenderad objektivlängd är 24 - 50 mm	Dimensioner för nyttolast Maximal längd för kamerapaketen bakom tyngdpunkten är 220 mm
Lyftkapacitet (Performance edition) 6 - 16 kg*	Högst tillåtna startvikt, MTOM (Performance edition) 25 kg vid MVY*	Ström 1x litium-jon polymer 14 - 16 V 4 500 mAh, 4-cells uppladdningsbart batteri	Uteffekt 14 - 16 V genom 4-pin LEMO-kontakter. 1x på gimbal-huvudet och 2x på gimbal-kroppen. Högsta total belastning: 10A
Ström 3x litium-jon polymer 22,2 V (nominal) 10 000 mAh upp-laddningsbara batterier eller 3x 16 000 mAh 22,2V	Laddningstid batterier 45 minuter per 6 batterier	Batteriliv Cirka 15 - 45 minuter, beroende på strömförbrukning för tillhörande utrustning	Kontakter 1x IA-CAN-kontakt 1x HD-SDI genomströmning 1x HDMI till komposit 3x Power out (LEMO 1B) 1x Komposit/power out
Flygtid 7 - 15 minuter* inklusive reserver, beroende på lastvikt	Operativt maximal flyghöjd 5 500 m* *Prestandadiagram finns tillgängliga	Frekvens 2,4GHz FHSS	Signalräckvidd Upp till 1000 m
Telemetriuppgifter Temperatur Batterispänning	Frekvens 2,4GHz FHSS	Frekvens 2,4GHz FHSS	Signalräckvidd Upp till 1000 m
	Mjukvara och inställningar Via USB eller AERIGON GCC (Mac OSX och Windows)		

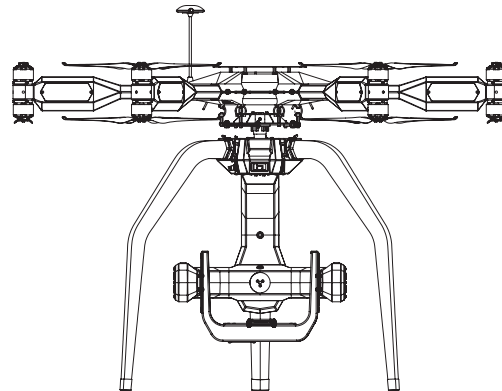
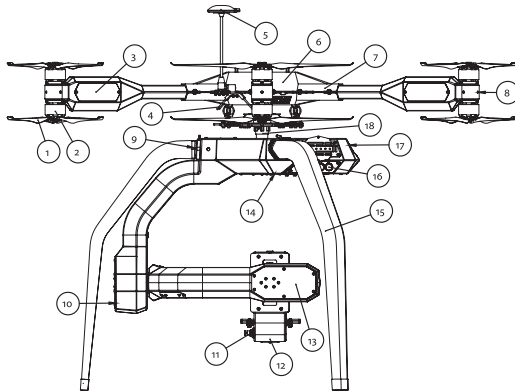

- | | | | |
|--|--|--|--|
| 1 Koaxialmonterade kolfiberpropellrar (457x155 mm) | 6 Högpresterande strömförsörjningssystem | 10 Antennfäste för videosändningsantenn | 13 Borstlösa motorer med kodare |
| 2 Borstlösa elektriska motorer | 7 Avtagbara armar med integrerade signal- och strömkontakter | 11 Dubbla strömkontakter, HD-SDI-in, inbyggd HDMI-till-komposit-videokonverterare | 14 Fästen för videonedlänkar |
| 3 Termiskt kyld elektrisk hastighetskontroll | 8 LED-navigationsljus | 12 Högpresterande IMU med Intuitive Aerials egenutvecklade stabiliseringsteknologi | 15 Skyddande landningsställ |
| 4 Dubbla 2,4Ghz-mottagare | 9 Snabbfäste för gimbalben | | 16 Strömkontakter, HD-SDI-ut, kompositvideo ut |
| 5 GPS-antenn och kompass | | | 17 Fästen för utrustningsbatteri |

NEWTON GYRO-STABILISERAT KAMERASTATIV



“**NEWTON by Intuitive Aerial**” är ett robust, lättviktigt gyro-stabiliserat kamerastativ som används inom professionella TV-, broadcasting- och filmproduktioner för att stabilisera produktionskameror och skapa skakningsfria kameravepningar inom mängd olika applikationer, som exempelvis vajer-system, kranar, vagnar, rälsar och fordon. Den fungerar precis lika bra i fasta installationer som i rörelse.

NEWTON baseras på Intuitive Aerials kraftfulla stabiliseringsteknik utvecklad för drönaren AERIGON, och den levereras med en mängd unika funktioner som erbjuder enkel, effektiv och pålitlig användning, såsom integrerat snabbfäste för kameran, automatiserad kalibrering och möjlighet att byta batterier medan systemet körs.

Såväl kamerastativet som kameran och objektivet fjärrstyrs med precision via den sofistikerade styrenheten DOMINION. Trådlös kommunikation med dubbla frekvenser möjliggör att NEWTON och DOMINION presterar bra tillsammans även i packade radiofrekvensmiljöer, men det finns också ett alternativ med fjärrkontroll via Ethernet-gränssnitt. DOMINIONS kommunikationsprotokoll möjliggör tredjepartsintegrationer och den kan enkelt utrustas med stödenheter.

HUVUDEGENSKAPER

- » **Robust**, vatten- och smutsavvisande design
- » **Dubbla, pålitliga** långdistans-datalänkar eller kontroll via kabel
- » **Kompatibel** med ett brett utbud av kameror och objektivstyrsystem
- » **Kort ställtid** med snabbfästen och “hot-swapping” av batterier
- » **Kan monteras** både hängande och stående
- » **Auto-Horizon** och backpan kompensering
- » **Strömkontakter** för videolänk och kameratillbehör
- » **Integrerbar med** tredjeparts broadcast- och filmutrustning
- » **Uppgraderbar mjukvara**



Phone: +46 13 99 13 990
E-mail: sales@intuitiveaerial.com
intuitiveaerial.com

Intuitive Aerial AB (publ)
Lokstallgatan 8
SE - 582 73 Linköping
Sweden

Intuitive Aerial Inc
20058 Ventura Blvd. #255
Woodland Hills, CA 91364
USA



TEKNISKA SPECIFIKATIONER

FYSISKA SPECIFIKATIONER	Dimensioner (HxBxD) Max kamerastorlek: 210 x 260 x 210 mm Packstorlek: 390 x 170 x 350 mm	Vikt 6,8 kg	Material Bearbetat aluminium
	Montering Mitchell-fäste eller cheeseplate monterad stående eller hängande	Max rotationshastighet 180 grader/sek	Rotationsspecifikation Panoreringsrotation: obegränsad Tilt (Lutning): +45/-135 grader Roll (Vagga): -45/+45 grader
OMGIVNING	Skydd Smuts- och vattentålig	Temperaturområde -20°C till +45°C	
STRÖM	Ineffekt 14 - 25V DC	Strömförbrukning Standby: 0,1A Genomsnitt: 1,5A Max: 10A	Uteffekt Extern matningsspänning (14 - 25V) eller; batterispänning (14,4V nom), max 10A
	Batterier 2x Sony BP-U90 (14,4V, 7 800mAh) batterier		
DATALÄNK	Frekvens 2,4000 - 2,4835 GHz 422Mhz (valfri) eller; 920Mhz (valfri)	Modulationsteknik FHSS (Frequency Hopping Spread Spectrum)	Signalräckvidd Upp till 1 000 m
			Gränssnitt för kontroll via kabel Ethernet
INTEGRATION	Kameror RED EPIC X / Dragon CANON C300 / C500* SONY FS700 / F5 / F55* PHANTOM FLEX4K ARRI ALEXA Mini	Objektivstyrning FUJINON digital-drive CANON HJ14ex4.3 och liknande RED W.M.D RTMOTION MK3.1	Systemgränssnitt Ethernet CAN Bus (IA-CAN) RS232/422
	Operatörskontrollerad Tally SONY HDC-P1 GRASS-VALLEY LDX C80	Kamerakontakter 2x SDI-in 1x Ethernet-genomströmning 1x Power out (kamera) CAN BUS (IA-CAN)	Kontakter på monteringsplattan 2x SDI-ut 1x Power out 1x Power in 1x Ethernet 1x Ethernet kamera-genomströmning CAN BUS (IA-CAN)
STYRENHETEN DOMINION	Dimensioner 396 x 209 x 115 mm	Vikt 2,2 kg	Material Bearbetat aluminium
	Montering/fästen Integrerad 100 mm NATO-tillbehörsskena Stativfäste Fästskena för halsrem och sele	Skärm 5" TFT-LCD färg (800x480)	Kontakter 2x IA-CAN 2x Power out (LEMO 1B.304) 1x Power in (LEMO 1B.304) 1x SD-kort 1x USB 1x Ethernet

DOMINION

PRECISION OCH KONTROLL



“**DOMINION by Intuitive Aerial**” är en sofistikerad styrenhet för trådlös fjärrstyrning med hög precision av såväl AERIGON-plattformen som NEWTON-systemet, inklusive kamera och objektiv. DOMINION är marknadens mest förfinade och funktionsrika gimbal- och kamerastyrenhet.

DOMINION har en robust, ergonomisk och användarvänlig design med en vattentålig aluminiumkropp, ett stort fokus-hjul med hög upplösning, irisvred, stor zoomknapp och flera programmerbara knappar och vred. Alla input-knappar och -vred är programmerbara; mappning och inställningar för varje användarprofil kan sparas på ett SD-minneskort. Varje sida av kroppen har insatser för solid montering av tillbehör. Enheten kommer med inbyggda NATO-tillbehörsskenor för monitorer och viktavlastning.

En stor, högupplöst 5"-monitor med ett responsivt användargränssnitt ger användaren full kontroll över kamerarörelser, fokus och andra kamera- och objektivinställningar, liksom förbättrad gimbal-telemetri för övervakning av prestanda och bildstabilitet.

DOMINION kommunicerar trådlöst med den fjärrstyrda AERIGON- eller NEWTON-gimbalen och tillhörande kamera-system från upp till 1 000 meters avstånd, genom en pålitlig 2,4GHz FHSS-signal.

HUVUDEGENSKAPER

- » **Robust**, ergonomisk och användarvänlig design samt intuitivt användargränssnitt
- » **Dubbla, pålitliga** lång-distans-datalänkar
- » **Kompatibel** med ett brett utbud av kameror och objektivstyrsystem
- » **Ljusstark 5"-skärm** med realtidsdata från gimbal, kamera och objektiv
- » **Inställbar** för flera användarprofiler, alla inställningar sparas på SD-minneskort
- » **Solid montering** av monitorer och tillbehör
- » **Strömkontakter** för externa monitorer och mottagare
- » **Integrerbar med** tredjeparts broadcast- och filmutrustning
- » **Uppgraderbar mjukvara**

DOMINION
www.intuitiveaerial.com

**intuitive
aerial™**

Phone: +46 13 99 13 990
E-mail: sales@intuitiveaerial.com
intuitiveaerial.com

Intuitive Aerial AB (publ)
Lokstallsgatan 8
SE - 582 73 Linköping
Sweden

Intuitive Aerial Inc
20058 Ventura Blvd. #255
Woodland Hills, CA 91364
USA



TEKNISKA SPECIFIKATIONER

FYSISKA SPECIFIKATIONER	Dimensioner	Vikt	Material
	396 x 209 x 115 mm	2,2 kg	Bearbetat aluminium
	Montering/fästen	Skärm	Kontakter
	Integrerad 100 mm NATO-tillbehörsskena Stativfäste Fästskena för halsrem och sele	5" TFT-LCD färg (800x480)	2x IA-CAN 2x Power out (LEMO 1B.304) 1x Power in (LEMO 1B.304) 1x SD-kort 1x USB 1x Ethernet
OMGIVNING	Skydd	Temperaturområde	
	Smuts- och vattentålig	-20°C till +50°C	
STRÖM	Ineffekt	Strömförbrukning	Uteffekt
	12 - 24V DC	5W	Extern matningsspänning (12 - 24V) eller; batterispänning (14,4V nom), max 2,5A
	Batteri		
	Integrerat 14,4V litium-jon-batteri		
DATALÄNK	Frekvens	Modulationsteknik	Signalräckvidd
	2,4000 - 2,4835 GHz	FHSS (Frequency Hopping Spread Spectrum)	Upp till 1 000 m
ÖVRIGT	Kameror	Objektivstyrning	Gimbal-telemetri
	RED EPIC X / Dragon CANON C300 / C500* SONY FS700 / F5 / F55* PHANTOM FLEX4K ARRI ALEXA Mini	RED W.M.D RTMOTION MK3.1	Batteriets spänningsnivå 3-axlig vibrationsavläsning 3-axlig motorvidmomentsavläsning Mjukvaruversion och inställningar
	Systemgränssnitt	Mjukvaru-uppgradering	*Tillgängligt vid uppgradering av mjukvaran
	Ethernet CAN Bus (IA-CAN)	Via USB (Mac OS X, Windows, Linux)	

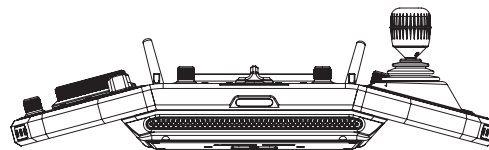
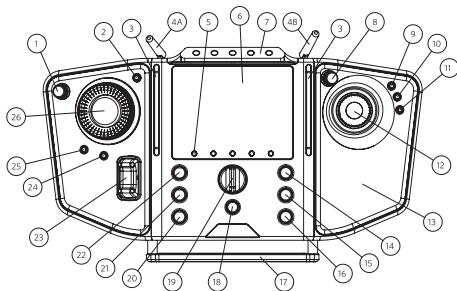

- | | | |
|--|--------------------------------------|---|
| 1 Irisvred | 7 Integrerad NATO-tillbehörsskena | 19 Kontrollägesväxlare |
| 2 Programmerbar knapp för kamera- och objektivfunktion | 8 Programmerbart input-vred | 20 Hastighet (roll) |
| 3 Fästskenor för sele | 9-11 Programmerbara funktionsknappar | 21 Hastighet (pan) |
| 4a Antenn | 12 3-axlig joystick, pan/tilt/roll | 22 Hastighet (tilt) |
| 4b Antenn | 13 Handstöd i silikon | 23 Zoom-knapp |
| 5 GUI-interaktionsknappar (5 st) | 14-16 Programmerbara input-vred | 24-25 Programmerbara knappar för kamera- och objektivfunktion |
| 6 5" TFT-LCD färgmonitor | 17 Bärhandtag / justerbart magstöd | 26 Fokushjul |
| | 18 Start-/stopp-/slutar-knapp | |

MARKNADEN

Intuitive Aerials två huvudprodukter, AERIGON och NEWTON, vänder sig huvudsakligen till samma slutkunder, det vill säga professionella film- och tv-skapare. DOMINION är en styrenhet som först och främst säljs tillsammans med AERIGON.

AERIGON

AERIGON är ett UAS-system. UAS är ett bra alternativ till traditionell flygfotografering då högupplösta bilder kan genereras till en låg kostnad. Luftfotografi och videoinspelning med konsumentdrönare är nu inom räckhåll för nästan varje fotograf. Det har under de senaste åren skett en kraftig ökning av intresset för flygfotografering bland produktionsbolag, filmbranschen och fotografer.

Intuitive Aerial är inriktat på den kommersiella marknaden för UAS och då mer specifikt system för filmning och fotografering från luften som används av professionella aktörer. Bolagets marknad består av produktionsbolag med egen mediautrustning (filmproducenter, mediabolag et cetera), flygfilmföretag med fullstora helikoptrar, samt uthyrningsföretag. Samtliga kundsegment består av professionella aktörer som behöver den bästa utrustningen som finns att tillgå för att skapa högkvalitativ film och foto. Slutprodukterna är spelfilmer, naturfilmer, mediaproduktioner (nyhetsbevakning, idrottsevenemang, dokumentärer et cetera), musikvideor samt reklamfilmer.

"Det är en fantastisk utrustning som överträffar våra förväntningar. Vi är oerhört imponerade och ser fram emot många timmars flygtid. Ett stort tack till samtliga delaktiga, utrustningen kommer definitivt att tillföra ökat värde i vår slutprodukt."

Brad Bestelink, NHFU

MARKNADEN FÖR AERIGON

Storleken på marknaden inom det segment där Bolaget är verksamt bedöms redan idag uppgå till flera hundra miljoner kronor per år. Den kan också växa i sig genom att tillkomsten av UAS-system för professionell fotografering från luften kan skapa ökad efterfrågan inom vissa segment, till exempel nyhetsbevakning och reklamfilm. Idag kan ingen bedöma hur stor marknaden kan bli på sikt. Nedan följer ett exempel som visar den potentiella marknaden inom spelfilmsbranschen.

Beräkningarna av marknadsstorleken följer nedan:

- » Antal spelfilmer per år: 5 333 stycken
- » Antal inspelningsdagar per film: 100 dagar
- » Totalt antal inspelningsdagar per år: 533 300 dagar
- » Antal dagar per år: 365
- » Antal system per film (genomsnitt): 1 system
- » Behov av antal system vid 100 procent beläggning: 1 461 system
- » Normal beläggningsgrad per system: 10 procent
- » Behov av antal system vid 10 procent beläggning: 14 610 system
- » Normal livslängd per system: 3 år
- » Årligt behov av antal system: 4 870 system
- » Pris per system (genomsnitt): 40 000 USD
- » Årlig marknadsstorlek, nyförsäljning system: 1 560 mnkr

BOTTOM-UP ANALYS AERIGON UAS marknadsstorlek inom spelfilm

5 333

ANTAL SPELFILMER PER ÅR
Screen Digest 2010, MPAA 2011

100

ANTAL INSPELNINGS-
DAGAR PER FILM
*Enligt samtal med personer i
Bollywood och Hollywood*

10%

NORMAL BELÄGGNINGSGRAD
FÖR SYSTEM
*Enligt samtal med uthyrare
i Sverige och Hollywood*

14 610

FÖRVÄNTAT ANTAL SYSTEM
PÅ MARKNADEN
*Uppskattat av Intuitive utifrån
tillgänglig information*

3 ÅR

ANTAGEN LIVSLÄNGD
PER SYSTEM

40 000 USD

GENOMSNIITTLIG
KOSTNAD PER SYSTEM

1 560 MNKR/ÅR
FÖRVÄNTAD MARKNADSSTORLEK

På samma sätt kan motsvarande beräkningar göras för andra filmsegment, som naturfilmer, dokumentärer, reklamfilmer, nyhetsbevakning och bevakning av idrottsevenemang.

Reklamfilm är ett särskilt intressant segment eftersom AERIGON ger möjlighet att producera effektskapande reklamfilmer som hittills inte varit praktiskt eller ekonomiskt möjligt att genomföra, vilket ger ett stort kundvärde. Hos dessa kunder är pris-känsligheten låg, vilket ger möjlighet till premiumprissättning och goda bruttomarginaler.

NEWTON

NEWTON är ett stabiliserande kamerastativ som bygger på samma styr- och reglersystem som finns integrerat i AERIGON. Kunderna för AERIGON och NEWTON har i grund och botten samma kundbehov, det vill säga behovet av stabiliserande kameralösningar för sin film- och tv-produktion. NEWTON används bland annat i situationer där AERIGON av olika skäl inte kan användas, till exempel i tv-studios med publik och på event-arenor.

MARKNADEN FÖR NEWTON

Marknaden för NEWTON bedöms av Bolaget vara minst lika stor som marknaden för AERIGON, men de relativa förhållandena kan variera mellan olika geografiska marknader.

AERIGON används främst vid filminspelningar och har därför sin största marknad i länder med en traditionellt stark film-industri, såsom USA (Hollywood), Indien (Bollywood) och Kina/Japan. NEWTON används i större utsträckning vid TV-produktion och har därför en jämnare marknadsefterfrågan mellan olika länder eftersom TV-produktion finns i nästan alla länder. Totalt sett är TV-produktion en större marknad än filmproduktion, och dessutom kan varje TV-producent ha nytta av flera stabiliserande kamerastativ NEWTON.

I exempelvis Sverige är Bolagets bedömning, baserat på input från ledande branschaktörer, att försäljningspotentialen för NEWTON är två till tre gånger större än den för AERIGON. Prismässigt ligger ett stabiliserande kamerastativ NEWTON på en nivå något under vad en multirotor-helikopter AERIGON kostar.

EFTERMARKNADEN

Till ovanstående kommer eftermarknaden med försäljning av slitdelar och förbrukningsmaterial, övriga reservdelar samt

systemuppgraderingar. Bolagets bedömning är att nyförsäljning av ett system genererar årliga eftermarknadsintäkter på omkring 20 procent per år under systemets livslängd.

REFERENSPRODUKTIONER

Bolaget har sedan start sålt cirka 30 system AERIGON. De flesta system har sålts till företag som idag är verksamma inom fotografering/filmning med fullstora helikoptrar respektive till uthyrningsföretag.

Stabiliserande kamerastativet NEWTON är en betydligt nyare produkt, som har lanserats först under hösten 2015. Hittills har bolaget sålt cirka 10 exemplar av NEWTON, men antalet ökar snabbt.

Nedan följer exempel på några av Bolagets kunder:

- » Welk Aviation, USA (welkaviation.com)
- » Fly Through Films, England (flythroughfilms.com)
- » Beyond HD, England (beyondhd.tv)
- » Helicopter Film Services, England (helicopterfilm.tv)
- » Natural History Film Unit (NHFU), Botswana (naturalhistoryfilmunit.com)
- » Hello Airbot, USA (helloairbot.com)
- » Bocavista, Nederländerna (bocavista.nl)
- » Dubai Film, Förenade Arabemiraten (dubaifilm.ae)
- » Gamma Engineering, Förenade Arabemiraten (gamma-engineering.com)
- » Phoenix Air, USA (phoenixair.com)

Referensproduktioner där Bolagets produkter har använts inkluderar:

- » Into the Woods, Disney (2014)
- » Avengers: Age of Ultron, Marvel (2015)
- » Return of the Giant Killers: Africa's Lion Kings, BBC (2015)
- » We Are Blood, Brain Farm (2015)
- » Mission: Impossible - Rogue Nation (2015)
- » James Bond: Spectre (2015)
- » Taylor Swift: musikvideon Wildest Dreams (2015)
- » Now You See Me: The Second Act (2016)
- » The Huntsman (2016)

VERKSAMHETEN

AFFÄRSIDÉ

Intuitive Aerial skall vara den ledande innovatören och tillverkaren av förstklassiga flygande kamerariggar och system för professionella film och broadcastföretag världen över.

ORGANISATION

Styrelsen för Intuitive Aerial har sedan verksamheten inleddes strävat efter att Bolaget skall ha en så liten och kostnadseffektiv organisation som möjligt. Under utvecklingsfasen har därför i huvudsak externa konsulter engagerats när behov har förelagat. Inför emissionens genomförande utgörs den anställda personalen av tio personer.

Intuitive Aerial har samlat ett drivet team med både serieentreprenörer och personer med spetskompetens inom ett stort antal specialområden, bland dessa finns specialister inom certifiering och regelverk för UAV och civil luftfart, flygunderhåll, ingenjörsarbete, elektronikdesign, reglerteknik, maskinteknik, serieentreprenörer, verksamhetsutvecklare samt logistik- och produktionsutvecklare.

UTVECKLINGSAVDELNINGEN

Intuitive Aerials produkter har högt teknikinnehåll och ligger i utvecklingens framkant inom en mängd områden:

- » Elektronikdesign
- » Reglerteknik
- » Produktdesign
- » Kompositdesign och tillverkning
- » Utveckling av mjukvara

Ett brett kontaktnät av leverantörer och andra externa parter, såsom forskningsmiljön vid Linköpings Universitet, används flitigt för att ytterligare stärka företagets möjlighet att utveckla produkter i världsklass.

Utvecklingsavdelningen har ansvar för att utveckla nya produkter och att vidmakthålla existerande produkter. Intuitive Aerials systemplattformar innehåller inte bara en flygande helikopter utan en mängd olika produkter som exempelvis väskor, videosändare, styrkontroll, specialutformade adaptrar och kablage för kameror.

PRODUKTION

Intuitive Aerial har under de senaste åren byggt upp en produktionslina för företagets produkter. Den består av ett team av kompetenta och kvalitetsmedvetna montörer. Dessa personer är hämtade från den civila flygverksamheten i Linköping och tar med sig ett grundmurat kvalitetstänk in i produktionen, vilket särskiljer Intuitive Aerial från andra tillverkare av multirotorhelikoptrar på marknaden.

Intuitive Aerial har utvecklat en process för att kvalitetssäkra produkterna vid tillverkningen. Bolaget beställer komponenter och producerar och sätter ihop flygfarkosterna själva, in-house. Detta ger Bolaget en god möjlighet att styra tillverkningen och optimera resurserna.

ORGANISATIONSSTRUKTUR

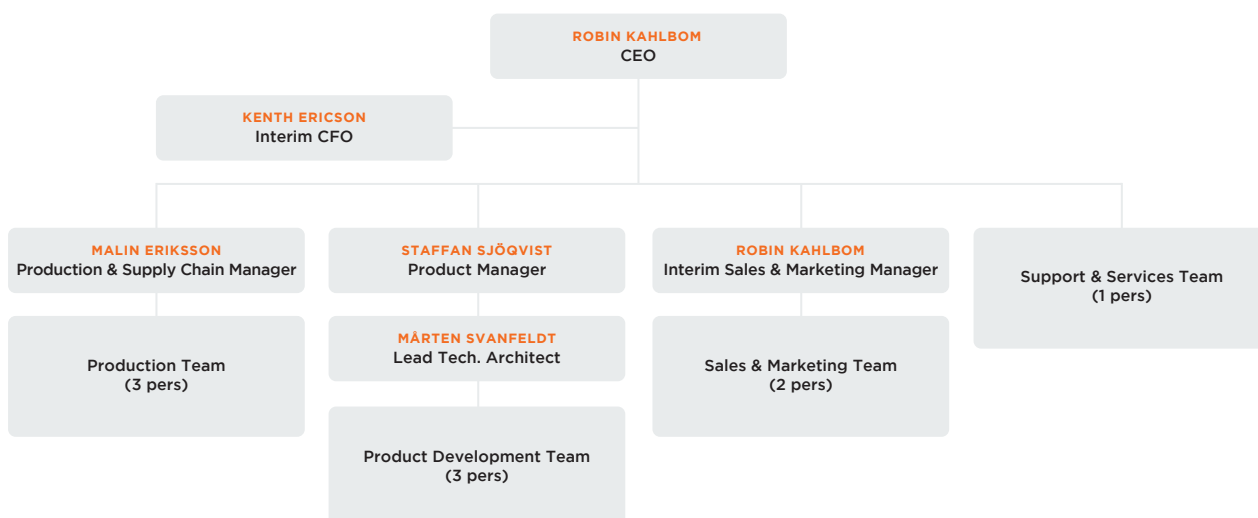

STRATEGI OCH FRAMTIDSUTSIKTER

UTVECKLINGEN UNDER 2015

Under 2015 har fokus legat på att stärka organisationen inom marknad och försäljning samt på att förbättra företagets interna rutiner avseende produktion och logistik för att på så vis gå till att bli ett industriellt bolag. På produktutvecklingsidan har nya produkter lanserats, närmare bestämt egenutvecklade styrenheten DOMINION samt, via utvecklingsarbete med Swedish Chameleon, det stabiliserade kamerastativet NEWTON.

PRESSMEDDELANDEN UNDER 2015

Följande pressreleaser har publicerats sedan listningsemissionen:

- » Februari 2015: Intuitive Aerial bakom två av de nominerade bidragen i världens första drone-filmfestival
- » Februari 2015: Intuitive Aerial vinnare i förutsett FAA-regelverk för obemannade farkoster
- » Februari 2015: Intuitive Aerial rekryterar erfaren försäljningsansvarig i USA
- » Mars 2015: Första ordern på AERIGON i USA
- » April 2015: Ledande japanska distributören Totsu International CO. Ltd ansluter sig
- » April 2015: Första Ultra HD slow motion-filmen i historien från luften filmas med AERIGON
- » Juni 2015: AERIGON används för att filma Marvel Avengers: "Age of Ultron"
- » Juli 2015: Totalt sju nya systemförsäljningar under juni månad, varav tre i USA
- » Augusti 2015: Welk Aviation i USA köper två AERIGON med första FAA-godkännandet i Hollywood
- » Augusti 2015: Intuitive Aerial nomineras till Anders Walls entreprenörs-pris av Svensk-Amerikanska Handelskammaren
- » Augusti 2015: Intuitive Aerial fördjupar partnerskap med Swedish Chameleon och lansering av NEWTON
- » September 2015: Intuitive Aerial lanserar ny styrenhet DOMINION
- » Oktober 2015: AERIGON används i produktionen av naturdokumentären "Return of the Giant Killers" för BBC
- » Oktober 2015: AERIGON används i produktionen av Taylor Swifts musikvideo "Wildest Dreams"
- » Oktober 2015: Intuitive Aerial får beställning på kamera-plattformen NEWTON från inflytelserikt bolag i Tyskland
- » November 2015: Lyckad premiär för NEWTON under inspelning av "Hellenius hörna"
- » November 2015: AERIGON bakom unik scen i James Bond Spectre

MÅLSÄTTNINGAR FÖR 2016

Intuitive Aerial behöver förstärkas organisatoriskt för att kunna expandera. Under 2016 kommer ledningsgruppen i Bolaget att utökas med ett par ledande befattningshavare.

Vidare ska försäljningsorganisationen förstärkas med fler Area Sales Managers och övrig försäljnings- och marknadspersonal, för att kunna bearbeta nya viktiga marknader. Distributörsnätet ska fortsätta byggas ut, särskilt för nya produkten NEWTON.

Arbetet ska fortsätta med att stärka organisation, rutiner och strukturkapital med syfte att gå från ett piggt entreprenörsbolag till att bli ett renodlat industriellt företag. Serviceorganisationen ska förstärkas genom utbyggnad av tredjepartservice. Utvecklingsavdelningen kan behöva viss förstärkning, beroende på takten i kommande utvecklingsprojekt.

FINANSIELLA MÅL

Den nivå på försäljningen där Bolaget når resultatmässig break-even bedöms ligga omkring 25 mnkr på årsbasis, inkluderat kostnader för de organisationsförstärkningar som planeras under 2016. Bolagets finansiella målsättning för 2016 är att kraftigt öka försäljningen och nå positivt resultat på månadsbasis mot slutet av året.

EXPANSION VIA STRATEGISKA SAMARBETSPARTNERS

Intuitive Aerial har hittills bearbetat marknaden på egen hand, för att visa kunderna vad bolaget har att erbjuda och för att vinna referensorder. Den uthålliga marknadsbearbetningen har varit en tålmodig satsning, men den börjar nu ge ringar på vattnet.

Under 2015 har bolaget fått tydliga och kvalificerade indikationer på att det finns möjligheter till strategiska samarbeten med namnkunniga företag i branschen. Intuitive Aerials produkter bedöms av andra branschaktörer ha en stor potential. En prioriterad aktivitet för styrelsen framöver är att närmare undersöka vilka möjliga samarbeten som kan vara intressanta för bolaget. Ett möjligt upplägg kan till exempel vara att på en viss geografisk marknad gemensamt starta ett kombinerat sälj- och servicebolag, med en aktör som är ledande där. Därmed skulle försäljningen snabbare kunna öka på en sådan marknad, samtidigt som behovet av finansiering från Intuitive Aerial skulle minska, och även risken i en sådan satsning. Andra möjliga samarbeten skulle kunna vara teknologisamarbeten, där Intuitive Aerials produkter och teknologi lanseras via större bolag.

FINANSIELL ÖVERSIKT

RESULTATRÄKNING	1 jan – 30 jun		1 jan – 31 dec	
	2015	2014	2013	2012
Belopp i tkr				
Rörelsens intäkter				
Nettoomsättning	878	5 107	2 282	362
Förändring av lagervaror under tillverkning, färdiga varor och pågående arbete för egen räkning	400	438	172	-5
Aktiverat arbete för egen räkning	494	525	2 242	1 183
Övriga rörelseintäkter	36	187	13	65
Summa rörelsens intäkter	1 808	6 257	4 709	1 605
Rörelsens kostnader				
Råvaror och förnödenheter	-1 379	-3 577	-1 962	-415
Övriga externa kostnader	-3 891	-2 307	-1 487	-508
Personalkostnader	-2 663	-3 879	-2 747	-1 064
Summa rörelsens kostnader exkl avskrivningar	-7 932	-9 763	-6 196	-1 987
Resultat före avskrivningar (EBITDA)	-6 124	-3 506	-1 487	-382
Av-/nedskrivningar av materiella och immateriella anläggningstillgångar	-403	-690	-242	-5
Summa rörelsens kostnader	-8 335	-10 453	-6 438	-1 992
Rörelseresultat (EBIT)	-6 526	-4 196	-1 729	-387
Resultat från finansiella poster				
Övriga ränteintäkter och liknande resultatposter	0	3	5	0
Räntekostnader och liknande resultatposter	-187	-88	-76	-21
Summa finansiella poster	-187	-85	-71	-21
Resultat efter finansiella poster	-6 713	-4 281	-1 800	-408
Bokslutsdispositioner	-	-	-	3
Skatt på periodens resultat	-	-	-	-
PERIODENS RESULTAT	-6 713	-4 281	-1 800	-405

NYCKELTAL	1 jan – 30 jun		1 jan – 31 dec	
	2015	2014	2013	2012
Rörelsemarginal (%)	neg.	neg.	neg.	neg.
Vinstmarginal (%)	neg.	neg.	neg.	neg.
Räntabilitet på eget kapital (%)	neg.	neg.	neg.	neg.
Soliditet, %	63,6%	10,0%	31,0%	41,0%
Skuldsättningsgrad	0,6	9,4	2,2	1,4
Resultat per registrerad aktie (SEK)	-1,5	-1,53	-26,67	-6,39
Eget kapital per aktie, kr	1,63	0,17	20,23	12,09
Antal aktier vid periodens slut	4 466 094	2 791 675	67 500	63 333
Medeltal anställda	14	12	6	4

DEFINITION AV NYCKELTAL

Rörelsemarginal: Rörelseresultat i % av omsättningen

Vinstmarginal: Rörelseresultat + finansiella intäkter dividerat med omsättningen

Räntabilitet på eget kapital: Resultat före skatt i % av justerat eget kapital

Soliditet: Justerat eget kapital dividerat med balansomslutningen

Skuldsättningsgrad: Skulder + avsättningar dividerat med justerat eget kapital

Resultat per registrerad aktie vid periodens slut: Resultat efter skatt dividerat med antal aktier vid periodens slut

Eget kapital per aktie: Eget kapital dividerat med antalet aktier vid årets slut

BALANSRÄKNING	30 jun	31 dec		
	2015	2014	2013	2012
Belopp i tkr				
TILLGÅNGAR				
Anläggningstillgångar				
<i>Immateriella anläggningstillgångar</i>				
Balanserade utgifter för utvecklingsarbeten m.m.	3 498	3 077	3 189	1 183
Summa immateriella anläggningstillgångar	3 498	3 077	3 189	1 183
<i>Materiella anläggningstillgångar</i>				
Inventarier, verktyg och installationer	7	10	15	21
Summa materiella anläggningstillgångar	7	10	15	21
<i>Finansiella anläggningstillgångar</i>				
Depositioner	69	0	0	0
Summa finansiella anläggningstillgångar	69	0	0	0
Summa anläggningstillgångar	3 575	3 087	3 204	1 204
Omsättningstillgångar				
<i>Omsättningstillgångar</i>				
<i>Varulager</i>				
Råvaror och förmödenheter	876	568	172	0
Produkter i arbete	441	41	0	0
Summa varulager	1 317	609	172	0
<i>Kortfristiga fordringar</i>				
Kundfordringar	1 841	86	702	0
Övriga fordringar	575	376	122	1
Förutbetalda kostnader och upplupna intäkter		545	18	9
Summa kortfristiga fordringar	2 417	1 007	842	10
Kassa och bank	5 375	351	128	653
Summa omsättningstillgångar	9 108	1 967	1 142	663
SUMMA TILLGÅNGAR	12 683	5 054	4 346	1 867
EGET KAPITAL OCH SKULDER				
Eget kapital				
<i>Bundet eget kapital</i>				
Aktiekapital	804	503	83	63
Summa bundet eget kapital	804	503	83	63
<i>Fritt eget kapital</i>				
Överkursfond	20 936	6 948	3 967	1 587
Balanserad vinst eller förlust	-6 965	-2 685	-885	-480
Periodens resultat	-6 713	-4 281	-1 800	-405
Summa fritt eget kapital	7 258	-18	1 282	702
Summa eget kapital	8 062	485	1 365	765
<i>Långfristiga skulder</i>				
Övriga skulder	788	1 200	2 089	1 015
Summa långfristiga skulder	788	1 200	2 089	1 015
<i>Kortfristiga skulder</i>				
Skulder till kreditinstitut	594	404	0	0
Leverantörsskulder	1 135	717	531	27
Övriga skulder	1 676	1 806	103	60
Upplupna kostnader och förutbetalda intäkter	428	442	258	0
Summa kortfristiga skulder	3 833	3 369	892	87
SUMMA EGET KAPITAL OCH SKULDER	12 683	5 054	4 346	1 867
Ställda säkerheter				
Företagsinteckningar	Inga	1 000	1 000	Inga
Ansvarsförbindelser	Inga	Inga	Inga	Inga

STYRELSE, LEDANDE BEFATTNINGSHAVARE OCH REVISORER

STYRELSE



Jonas Lindqvist
Ledamot och styrelsens ordförande

Genom att förvandla vision och strategi till genomförd affärsplan har Lindqvist framgångsrikt utvecklat entreprenörsföretag inom 3D-teknik, datorspel, vetenskaplig visualisering och inbyggda kommunikationssystem. Bolagen ifråga kännetecknas av stark företagskultur och disruptiva lösningar med globalt fokus. Lindqvist har verkat som affärscoach vid inkubatorn LEAD samt i externa styrelsebefattningar. Han besitter ett omfattande internationellt nätverk. Jonas Lindqvist är civilingenjör inom medieteknik från Linköpings universitet. Född 1979. Antal aktier privat och via bolag: 568 402.



Leif Erlandsson
Ledamot

Har verkat som delägare och vd i globalt verksamma teknikföretag som Innovativ Vision AB och CybAero och besitter en bred internationell kompetens. Erlandsson har dessutom varit grundare och delägare inom varierande teknikområden och arbetet som affärscoach vid inkubatorerna LEAD och Wahlink i Linköping. Leif Erlandsson är civilekonom i Internationell ekonomi vid Linköpings Universitet. Född 1958. Antal aktier privat och via bolag: 108 800.



Kenth Ericson
Ledamot

Entreprenör. Har grundat och drivit flera företag med stark tillväxt inom främst IT sektorn. Flera har förvärvats av internationella aktörer. Ericson har lång erfarenhet av professionellt styrelsearbete i teknikbaserade företag. Född 1953. Antal aktier privat och via bolag: 197 231.



Peter Ahlgren
Ledamot

Peter Ahlgren driver sedan 2009 det egna bolaget Triple 8 AB. Ahlgren är Senior Executive Advisor vid Magnusson Advokatbyrå, Stockholm. Vidare är Ahlgren styrelseordförande i Redsense Medical AB (publ), styrelseledamot i Kentima Holding AB (publ), Senior Advisor i Retention

Group, Malmö och Shanghai, Kina samt Senior Advisor i Asia Business Research, Stockholm och Beijing, Kina. Ahlgren har i många år haft ledande befattningar inom Alfa Laval, Cardo och Gambro. På Gambro har Ahlgren arbetat med internationell affärsutveckling i över tio år och var under de avslutande fyra åren chef för Gambro Asia Pacific i Hong Kong. Peter Ahlgren är oberoende i förhållande till Bolaget och dess ledning. Invald 2015. Född 1950. Antal aktier: 0.

LEDANDE BEFATTNINGSHAVARE

Robin Kahlbom
Vd

Har 10 års erfarenhet inom civil luftfart både på ledningspositioner och som pilot. Har tidigare grundat och drivit ett uppstarts-företag inom mjukvara. Robin Kahlbom är utbildad trafikpilot vid Swedish Aviation Academy. Anställd sedan 2013, vd från 2014. Född 1987.

Antal aktier privat och via bolag: 61 050.



Eric Bergez
Försäljningschef
Nordamerika, Intuitive
Aerial Inc.

Eric Bergez har över 20 års erfarenhet av underhållningsbranschen och implementering av nya produkter samt besitter ett omfattande nätverk i Amerika. Han har tidigare arbetat på Qube Cinema, Thomason Grass Valley, The

Broadband Comedy Network och svenska Digital Vision, där han var försäljningschef i Nordamerika och Mexiko. Anställd sedan 2015. Född 1971. Antal aktier: 0.



Mårten Svanfeldt
Grundare och teknik-
chef

Har lång erfarenhet av stora mjukvaruprojekt inom bland annat datorspel och realtidssystem i dynamiska team tillsammans med djupa kunskaper i modern elektronikkonstruktion. Mårten har de senaste fem åren varit ledande för Bolagets tekniska utveckling

inom samtliga områden. Han har god insyn och kontakter inom inköp och komponentförsörjning i Östasien. Mårten Svanfeldt är civilingenjör i Teknisk Fysik och Elektroteknik vid Linköpings Universitet. Född 1984. Antal aktier via bolag: 331 025.

ÖVRIGA NYCKELPERSONER

Staffan Sjöqvist
Produktutvecklings-
ledare

Har arbetat inom Bolaget sedan 2012. Har en bakgrund inom elektronikdesign där han arbetat bland annat på Texas Instruments. Medgrundare till produktionsbolag inom live-TV. Staffan Sjöqvist har läst civilingenjör inom elektronikdesign vid Linköpings Universitet.

Född 1987. Antal aktier: 51 125.



Malin Eriksson
Supply chain manager

Har flera års erfarenhet av strategiskt förbättringsarbete inom produktionslogistik och har tidigare arbetat med produktionsplanering och logistikutveckling inom Ericsson. Malin Eriksson har en kandidatexamen i Logistik vid Linköpings Universitet. Anställd sedan 2014.

Född 1986. Antal aktier: 883.



INTUITIVE AERIAL AB (PUBL)

Lokstallsgatan 8
582 73 Linköping

www.intuitiveaerial.com